

In deze gids vindt u de nodige voorbereidingen om de camera te gebruiken, de basishandelingen enz. Raadpleeg de "Helpgids" (webhandleiding) voor meer informatie.
http://rd1.sony.net/help/cam/1640/h_zz/



Digitale 4K-videocamera
 Digitale HD-videocamera
 Digital 4K-videokamera
 Digital HD-videokamera

Beknopte gids
 Startguide

Ga naar de volgende website voor meer informatie over het gebruik van de camera en de software.
<http://www.sony.net/actioncam/support/>

De bijgeleverde items controleren

Het getal tussen haakjes geeft het aantal van het bijgeleverde item aan.

- Camera (1) / onderwaterbehuizing (MPK-UWH1) (1)
 De camera is in de onderwaterbehuizing geplaatst. Open de klep van de behuizing zoals hieronder aangegeven.
- Micro-USB-kabel (1)
- Oplaadbare batterij (NP-BX1) (1)
- Bevestigingsklem (1)
- Beknopte gids (dit document) (1)
- Referentiegids (1)

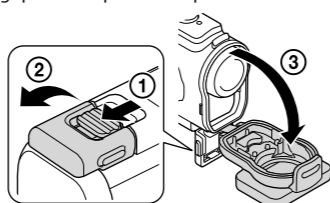

Namen van de belangrijkste onderdelen

- 1 ⏻ (aan/stand-by)-toets
- 2 IR-ontvanger (alleen FDR-X3000)
- 3 MENU-toets
- 4 Scherm
- 5 UP-/DOWN-toetsen
- 6 REC-lampje
- 7 REC (film/foto)-toets / ENTER (menu uitvoeren)-toets
- 8 REC/LIVE-lampje
- 9 **N** (N-markering)
- 10 Lens
- 11 Luidspreker
- 12 Microfoon
- 13 Batterijdeksel
- 14 GPS-sensor
- 15 Klepje voor de aansluitingen (HDMI OUT, Multi/Micro USB-aansluiting, microfoonaansluiting)
- 16 REC-lampje
- 17 Vergrendelknop
- 18 Klepje voor de geheugenkaart

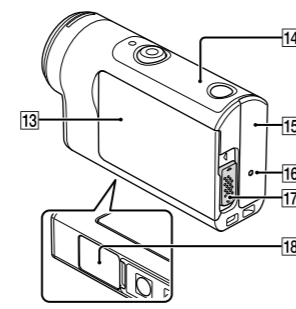
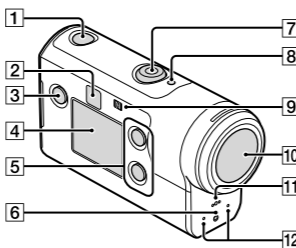

Aan de slag

De batterij opladen

- 1 Schuif de vergrendelknop omlaag om het batterijdeksel te openen en plaats de batterij erin.

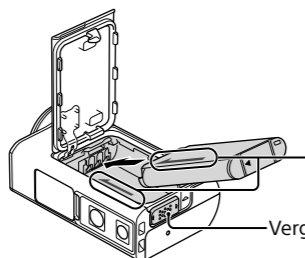

Zorg ervoor dat de pijl op de camera en op de batterij in dezelfde richting wijzen.

- 2 Sluit het deksel stevig en schuif de vergrendelknop omhoog om het te vergrendelen.

Zorg ervoor dat de gele markering op de vergrendelknop niet meer zichtbaar is.

- 3 Open het klepje voor de aansluitingen en sluit de uitgeschakelde camera aan op een ingeschakelde computer met behulp van de micro-USB-kabel (bijgeleverd).

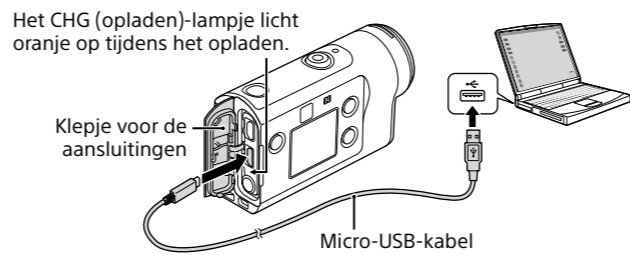

Een geheugenkaart plaatsen

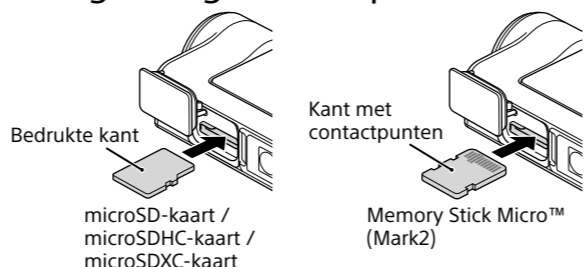

Geheugenkaarten die gebruikt kunnen worden met de camera

Geheugenkaart	MP4	XAVC S
Memory Stick Micro™ (Mark2)	○ (alleen Mark2)	–
microSD-geheugenkaart	○*1	–
microSDHC-geheugenkaart	○*1	○*2
microSDXC-geheugenkaart	○*1	○*2

*1 SD-snelheidsklasse 4 (CLASS 4) of sneller, of UHS-snelheidsklasse 1 (U1) of sneller
 *2 Een geheugenkaart die aan de volgende specificaties beantwoordt:
 – 4 GB of meer geheugen
 – SD-snelheidsklasse 10 (CLASS 10), of UHS-snelheidsklasse 1 (U1) of sneller
 Een geheugenkaart met UHS-snelheidsklasse 3 (U3) is vereist wanneer u opnames maakt van 100 Mbps of sneller (alleen FDR-X3000).

- Opmerkingen**
- Een correcte werking met alle geheugenkaarten wordt niet gegarandeerd. Neem voor meer informatie over geheugenkaarten die niet door Sony gefabriceerd werden contact op met de betreffende fabrikant.
 - Controleer de richting van de geheugenkaart. Als u de geheugenkaart in de verkeerde richting in de sleuf duwt, kunnen de geheugenkaart, de geheugenkaartsleuf of de beeldgegevens beschadigd raken.
 - Formateer de geheugenkaart met de camera voor u deze gebruikt.
 - Zorg ervoor dat het klepje voor de aansluitingen en het klepje voor de batterij/ geheugenkaart goed gesloten zijn en dat er geen vreemde materie aan kleeft. Is dit wel het geval, dan kan er water binnendringen.

De klok instellen

Wanneer u de camera voor het eerst inschakelt door op de ⏻ (aan/stand-by)-toets te drukken, wordt het scherm voor het instellen van de regio/zomertijd/datum en tijd weergegeven. Druk op de UP- of DOWN-toets om een item te selecteren en druk vervolgens op de ENTER-toets om te bevestigen.

- Tips**
- Het scherm voor het instellen van de datum en tijd/regio/zomertijd wordt ook weergegeven na het resetten van de instellingen.
 - Regio's worden bepaald op basis van het tijdsverschil tussen de Greenwich Mean Time (GMT) en de standaardtijd van uw woonplaats. Raadpleeg "De lijst met tijdsverschillen tussen de belangrijkste hoofdsteden" in de "Helpgids" (webhandleiding) voor meer informatie over het tijdsverschil.

Opnemen

De opnamestand instellen

Druk op de MENU-toets en selecteer **MODE** → de opnamestand.

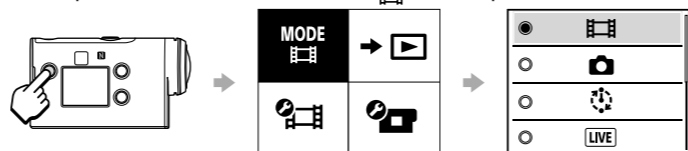

Lijst met standen

Pictogrammen	Opnamestanden
	Filmstand
	Fotostand

Pictogrammen	Opnamestanden
	Time-lapse-opnamestand
	Stand voor live streamen
	Lusopnamestand

Het filmformaat instellen

Druk op de MENU-toets en selecteer **MP4** (opname-instellingen) → het filmformaat (standaard: **MP4**).
 Selecteer **4K** om in 4K-kwaliteit op te nemen (alleen FDR-X3000).

Opnemen

Druk op de REC-toets om de opname te starten. Druk nogmaals op de REC-toets om de opname te stoppen.
 * Wanneer u op de REC-toets drukt terwijl de instelling "One-touch-opname" op "AAN" staat, begint de opname met de opnamestand die het laatst ingesteld was toen de camera werd uitgeschakeld.

Opmerkingen

- Als u langdurig opnames maakt, kan de cameratemperatuur zodanig oplopen dat het opnemen automatisch onderbroken wordt.
- Als u de camera gebruikt terwijl deze met behulp van de micro-USB-kabel (bijgeleverd) aangesloten is op een externe voeding, kunt u het batterijverbruik verminderen tijdens het opnemen of afspelen van beelden. In dat geval moet de batterij opgeladen zijn.

Configuratie

Druk op de MENU-toets, druk op de UP- of DOWN-toets om het item te selecteren en druk vervolgens op de ENTER-toets om te bevestigen.

1 Opnamescherm

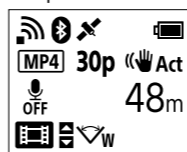

2 MENU-scherm

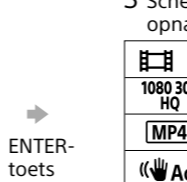

3 Scherm met opname-instellingen



4 Instelscherm

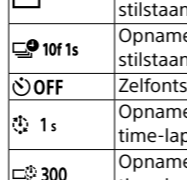

Opname-instellingen*1

Pictogrammen	Instellitem
	Beeldkwaliteitsinstelling
	Filmformaat
	Beeldformaat time-lapse-opname
	Duur lusopname
	Schakelen tussen stand stilstaande beelden
	Opname-interval stilstaande beelden
	Zelfontspanner
	Opname-interval time-lapse
	Opnamenummer time-lapse
	SteadyShot (film)
	SteadyShot (stilstaand beeld)
	Hoekinstelling
	Zoominstelling
	Kantelen
	AE-verschuiving
	AE-stand time-lapse
	Scène
	Witbalans
	Kleurstand
	Instelling audio-opname
	Windruisonderdrukking

Camera-instellingen

Pictogrammen	Instellitem
	Vliegtuigstand
	Wi-Fi-verbindingsovername
	Instelling voor een hoog Wi-Fi-vermogen*2
	Bluetooth-instelling
	Voedingsinstelling Bluetooth-afstandsbediening
	Formatteren
	Tijdcode/gebruikersbit*3
	HDMI-instellingen*4
	Achtergrondmuziek*2
	USB-voeding
	Pieptoon
	Pieptoonvolume
	Lampinstelling
	One-touch-opname
	Automatische uitschakelfunctie
	Schakelen tussen NTSC/PAL
	Datum/tijd instellen
	Regio instellen
	Zomertijd instellen
	Versie
	De instellingen resetten

*1 Welke items ingesteld kunnen worden, hangt af van de opnamestand.
 *2 Deze instelling is alleen in bepaalde landen en regio's beschikbaar.
 *3 Deze instelling is alleen beschikbaar voor de FDR-X3000.
 *4 Een deel van deze instelling is alleen beschikbaar voor de FDR-X3000.

Raadpleeg "De instellingen wijzigen" in de "Helpgids" (webhandleiding) voor meer informatie over instellitemen.

Verbinding maken met een smartphone

PlayMemories Mobile™ installeren op uw smartphone



Android OS

Zoek in Google Play naar PlayMemories Mobile en installeer de app.



iOS

Zoek in de App Store naar PlayMemories Mobile en installeer de app.



- Wanneer u iOS gebruikt, zijn de one-touch-functies (NFC) niet beschikbaar.

Opmerkingen

- Update PlayMemories Mobile naar de recentste versie als de app al op uw smartphone geïnstalleerd is.
- Wij kunnen niet garanderen dat de Wi-Fi-functie die beschreven wordt in deze gids werkt met alle smartphones en tablets.
- Wijzigingen aan de bedieningsmethodes en de weergaveschermen van de toepassing door toekomstige upgrades zijn voorbehouden zonder kennisgeving.
- Raadpleeg de volgende website voor meer informatie over PlayMemories Mobile: (<http://www.sony.net/pmm/>)
- Google Play wordt afhankelijk van uw land of regio mogelijk niet ondersteund.
- Zoek in dat geval op het internet naar "PlayMemories Mobile" en installeer de app.

Verbinding maken

◆ De one-touch-functie gebruiken om verbinding te maken met een Android-smartphone die ondersteuning biedt voor NFC

Schakel de Wi-Fi-functie van de camera in en raak met **N** (N-markering) van de smartphone (N-markering) van de camera aan. Wanneer PlayMemories Mobile start, worden de instellingen automatisch toegepast zodat de Wi-Fi-verbinding wordt doorgevoerd.

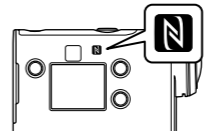

◆ De QR Code gebruiken om via Wi-Fi verbinding te maken met een smartphone

- 1 Schakel de camera in en zet de Wi-Fi-functie van de camera op AAN.
- 2 Selecteer de opnamestand: **MP4**, **4K**, **Time-lapse**, **Lus**.
- 3 Start PlayMemories Mobile op de smartphone.
- 4 Selecteer de melding [QR Code van de camera scannen] die weergegeven wordt op het scherm van PlayMemories Mobile.
- 5 Selecteer [OK] (als er een bericht wordt weergegeven, selecteert u nogmaals [OK]).
- 6 Lees de QR Code die gedrukt staat op de sticker aan de achterkant van het batterijdeksel van de camera.

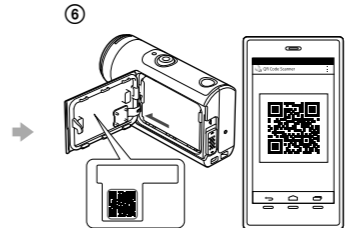
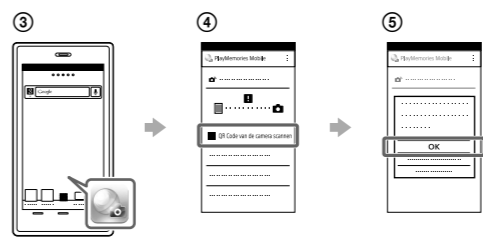

Android

- 7 Wanneer [Wilt u een verbinding tot stand brengen met de camera?] weergegeven wordt op de smartphone, selecteert u [OK].

iPhone/iPad

- 7 Volg de instructies op het scherm om een profiel (instelinformatie) te installeren op uw smartphone.
- 8 Selecteer [Instellingen] → [Wi-Fi] op het beginscherm.
- 9 Selecteer het SSID.
- 10 Keer terug naar het beginscherm en start PlayMemories Mobile.

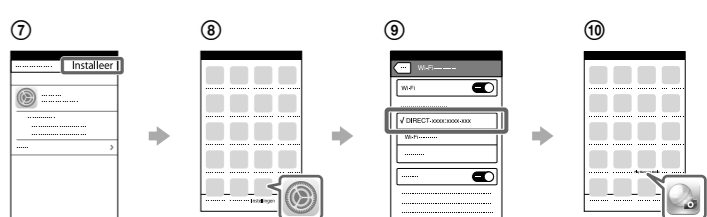

Uw gebruikers-id en wachtwoord opvragen zonder de sticker

Als de sticker losgeraakt of niet langer leesbaar is, kunt u uw gebruikers-id en wachtwoord als volgt opvragen:

- 1 Plaats een opgeladen batterij in de camera.
- 2 Sluit de camera aan op een computer met behulp van de micro-USB-kabel (bijgeleverd).
- 3 Druk op de ⏻ (aan/stand-by)-toets om de camera in te schakelen.
- 4 Open [Computer] → [PMHOME] → [INFO] → [WIFI_INF.TXT] op uw computer en controleer uw id en wachtwoord.

Een film maken

Een film bewerken met de Action Cam App

Met de Action Cam App kunt u films importeren op uw smartphone en deze eenvoudig bewerken. Daarnaast kunt u ook time-lapsefilms maken. Ga naar de volgende website voor meer informatie over de Action Cam App.
<http://www.sony.net/acap/>

Installeer de Action Cam App die compatibel is met uw smartphone.



Opmerking

- Google Play wordt afhankelijk van uw land of regio mogelijk niet ondersteund.

Een film bewerken met Action Cam Movie Creator

Met Action Cam Movie Creator kunt u films en afbeeldingen importeren op uw computer en de films bewerken. Daarnaast kunt u ook effecten toevoegen (bv. Multi View, weergave met variabele snelheid enz.) en time-lapsefilms maken.

Ga naar de volgende website voor meer informatie over Action Cam Movie Creator.
<http://www.sony.net/acmc/>



Svenska

I denna guide finns nödvändig information om förberedelser för att börja använda kameran, grundläggande funktioner osv. Se "Hjälpguide" (handbok på Internet) för mer information. http://rd1.sony.net/help/cam/1640/h_zz/



Besök följande webbplats för att få detaljerad information om hur kameran och programvaran används. <http://www.sony.net/actioncam/support/>

Läs detta först

Vad som krävs för att spela in en intressant film med kameran

- Komma igång**
- Tagning**
- Inställning**
- Ansluta till en smartphone**
- Skapa din film**

Du kan redigera filmer genom att använda programvara från Sony.

 - Action Cam App (för smartphone/pekplatta) <http://www.sony.net/acap/>
 - Action Cam Movie Creator (för dator) <http://www.sony.net/acmc/>

Kontrollera medföljande föremål

Siffran inom parentes visar antalet av respektive medföljande del.

- Kamera (1)/Undervattenshölje (MPK-UWH1) (1)

Kameran ligger i undervattenshöljet. Öppna höljets lock enligt beskrivningen nedan.
- Mikro-USB-kabel (1)
- Uppladdningsbart batteri (NP-BX1) (1)
- Anslutningsspänne (1)
- Startguide (detta dokument) (1)
- Referensmaterial (1)

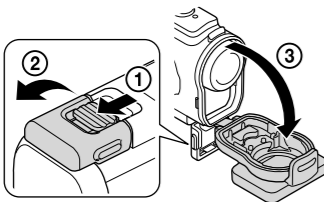

Namn på huvuddelar

- ☰-knapp (på/standby)
- IR-fjärrmottagare (endast FDR-X3000)
- MENU-knapp
- Skärm
- UP/DOWN-knappar
- REC-lampa
- REC-knapp (film/stillbild)/ENTER-knapp (utför menyal)
- REC/LIVE-lampa
- N (N-märke)
- Objektiv
- Högtalare
- Mikrofoner
- Batterilucka
- GPS-sensor
- Täcklock (HDMI OUT, Multi/Mikro-USB-terminal, mikrofonuttag)
- REC-lampa
- Låsspär
- Minneskortslucka

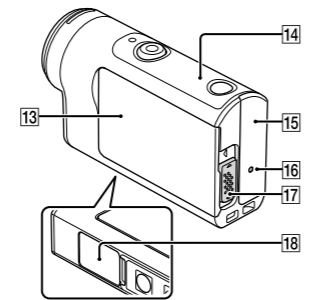
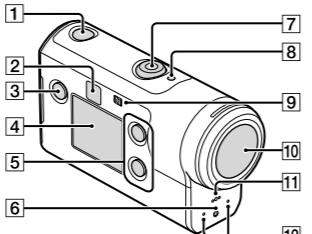

Komma igång

Ladda batteriet

- Tryck låsspärren nedåt för att öppna batteriluckan och sätt sedan i batteriet.

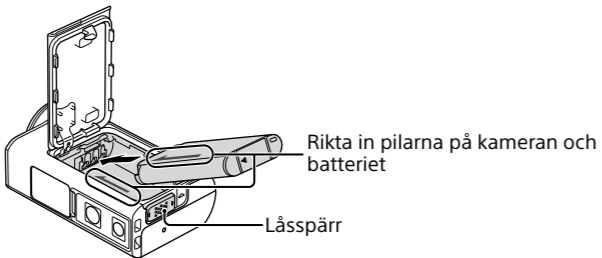

Rikta in pilarna på kameran och batteriet

Låsspär

- Stäng locket ordentligt och skjut sedan låsspärren uppåt för att låsa.

Se till så att den gula markeringen på låsspärren inte syns.

- Öppna täcklocket och anslut sedan den avstängda kameran till en påslagen dator med mikro-USB-kabel (medföljer).

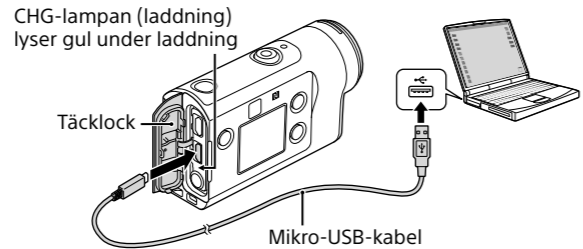

Sätta in ett minneskort

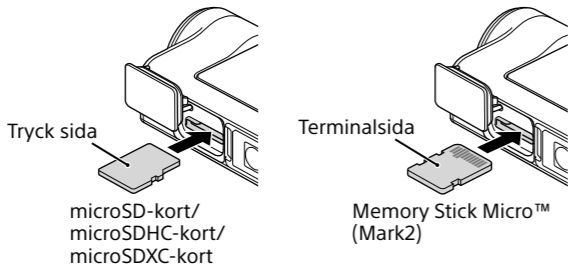

Minneskort som går att använda med kameran

Minneskort	MP4	XAVC S
Memory Stick Micro™ (Mark2)	○ (Endast Mark2)	–
microSD-minneskort	○*1	–
microSDHC-minneskort	○*1	○*2
microSDXC-minneskort	○*1	○*2

*1 SD-klassificering 4 (CLASS 4) eller snabbare, eller UHS-klassificering 1 (U1) eller snabbare

*2 Ett minneskort som uppfyller följande specifikationer:

- Minst 4 GB minne
- SD-klassificering 10 (CLASS 10) eller UHS-klassificering 1 (U1) eller snabbare
- Ett minneskort av UHS-klassificering 3 (U3) krävs när du spelar in med 100 Mbps eller snabbare (endast FDR-X3000).

Obs!

- Det kan inte garanteras att alla minneskort fungerar med den här kameran. Kontakta respektive tillverkare för mer information om andra minneskort än de som tillverkas av Sony.
- Kontrollera minneskortets riktning. Om du tvingar in minneskortet i fel riktning, kan minneskortet, kortplatsen eller informationen på kortet skadas.
- Formatera minneskortet med kameran före användning.
- Se till att täcklocket och batteri-/minneskortsluckan är stängda ordentligt och att inte något främmande material fastnat i locket före användning. Annars kan vatten tränga in.

Ställa klockan

När kameran slås på för första gången genom att du trycker på ☰-knappen (på/standby) visas skärmen för inställning av område/sommartid/datum och tid.

Tryck på UP- eller DOWN-knappen för att välja ett alternativ och tryck därefter på ENTER-knappen för aktivering.

Tips!

- Skärmen för inställning av datum och tid/område/sommartid visas också när inställningarna har återställts.
- Regioner definieras av tidskillnaden mellan GMT-tid och standardtiden där du bor. Se "Listan över tidskillnaden mellan världens huvudstäder" i "Hjälpguide" (handbok på Internet) för information om tidskillnaden.

Tagning

Ställa in tagningsläget

Tryck på MENU-knappen, välj sedan → tagningsläget.

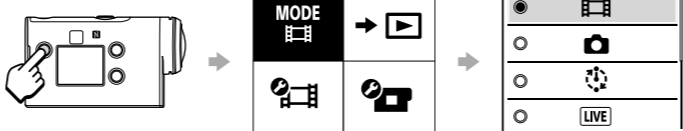

Lista över lägen

Ikoner	Tagninglägen
	Filmläge
	Fotoläge
	Tagningläge med tidsförlopp
	Läge för livestreaming
	Loopinspelningläge

Ställa in filmformat

Tryck på MENU-knappen, välj sedan (Tagningsinställningar) → filmformatet (standard: **MP4**).
Välj för att ta bilder i 4K-kvalitet (endast FDR-X3000).

Tagning

Tryck på REC-knappen för att starta inspelningen. Tryck på REC-knappen igen för att avsluta inspelningen.

* Om du trycker på REC-knappen när "One-touch-inspelning" är inställd till "PÅ" startar inspelningen med det senaste tagningsläget som ställdes in innan kameran stängdes av.

Obs!

- Under perioder med omfattande tagning kan det hända att kamerans temperatur stiger till en punkt där tagningen stoppas automatiskt.
- Om du använder kameran när den är ansluten till en extern strömkälla med mikro-USB-kabeln (medföljer) kan du minska batteriförbrukningen vid tagning eller uppspelning av bilder. I detta fall krävs ett uppladdat batteri.

Inställning

Tryck på MENU-knappen, tryck på UP-knappen eller DOWN-knappen för att välja önskad inställning och tryck sedan på ENTER-knappen för att tillämpa inställningen.

1 Tagningskärmen



MENU-knapp

2 MENU-skärm

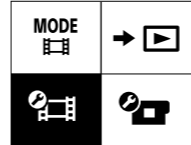

3 Skärm för tagningsinställningar

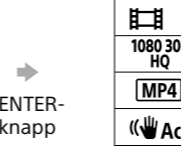

ENTER-knapp

4 Inställningsskärm

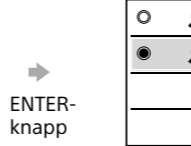

ENTER-knapp

Tagningsinställningar*1

Ikoner	Inställningsalternativ
	Inställning av bildkvalitet
	Filmformat
	Bildstorlek för inspelning av tidsförlopp
	Loopinspelningstid
	Växla stillbildsläge
	Tagningsintervall stillbild
	Självutlösare
	Intervall vid inspelning av tidsförlopp
	Nummer vid inspelning av tidsförlopp
	SteadyShot (Film)
	SteadyShot (Stillbild)
	Inställning av vinkel
	Zoominställning
	Vända
	AE shift
	AE-läge vid inspelning av tidsförlopp
	Scen
	Vitbalans
	Färgläge
	Inställning ljudinspelning
	Brusreducering

Kamerainställningar

Ikoner	Inställningsalternativ
	Flygplansläge
	Inställning av Wi-Fi-anslutning
	Wi-Fi-inställning med hög strömstyrka*2
	Bluetooth-inställning
	Inställning av ström för Bluetooth-fjärrkontroll
	GPS-logg
	Formatera
	Tidkod/användarbit*3
	IR-fjärrkontroll*3
	HDMI-inställningar*4
	Bakgrundsmusik*2
	USB-strömförsörjning
	Ljudsignal
	Volym för ljudsignal
	Lampinställning
	One-touch-inspelning
	Automatisk avstängning
	Växla mellan NTSC/PAL
	Inställning av datum och tid
	Inställning av område
	Inställning av sommartid
	Version
	Återställa inställningarna

*1 De alternativ som går att ställa in beror på tagningsläget.

*2 Denna inställning är bara tillgänglig i vissa länder och regioner.

*3 Denna inställning är endast tillgänglig med FDR-X3000.

*4 En del av denna inställning är endast tillgänglig med FDR-X3000.

Se "Ändra inställningarna" i "Hjälpguide" (handbok på Internet) för mer information om inställningsalternativ.

Ansluta till en smartphone

Installera PlayMemories Mobile™ på din smartphone



Android OS

Sök efter PlayMemories Mobile på Google Play och installera sedan appen.



iOS

Sök efter PlayMemories Mobile på App Store och installera sedan appen.



- När du använder iOS är funktioner med en knapptryckning (NFC) inte tillgängliga.

Obs!

- Uppdatera PlayMemories Mobile till den senaste versionen om du redan har installerat appen på din smartphone.
- Den Wi-Fi-funktion som beskrivs i den här handboken är inte garanterad att fungera med alla smartphones och surfplattor.
- Appens användningsmetoder och skärmar kan komma att ändras utan föregående meddelande i framtida uppdateringar.
- För mer information om PlayMemories Mobile, se följande webbplats. (<http://www.sony.net/pmml/>)
- Google Play kanske inte finns tillgängligt beroende på land eller område. Sök i så fall efter "PlayMemories Mobile" på Internet och installera sedan appen.

Ansluta

- Använda funktionen med en knapptryckning för att ansluta till en NFC-aktiverad Android-smartphone**

Ställ in Wi-Fi till PÅ på kameran och tryck (N-märke) på din smartphone mot (N-märke) på kameran.

När PlayMemories Mobile startar tillämpas inställningar automatiskt för att upprätta en Wi-Fi-anslutning.

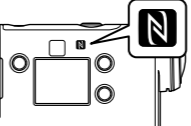

- Använda QR Code för att ansluta till en smartphone via Wi-Fi**

- Starta kameran och ställ in Wi-Fi till PÅ på kameran.
- Välj tagningsläget: .
- Starta PlayMemories Mobile på din smartphone.
- Välj [Skanna kamerans QR Code] som visas på skärmen för PlayMemories Mobile.
- Välj [OK] (välj [OK] igen om ett meddelande visas).
- Läs av QR Code som är tryckt på etiketten som sitter på baksidan av kamerans batterilucka.

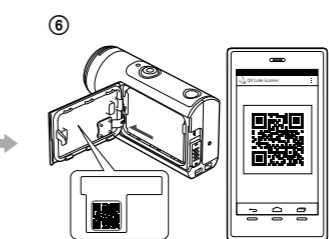
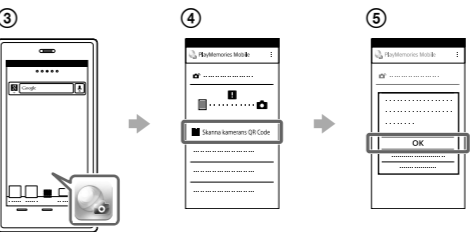

Android

När [Anslut med kameran?] visas på din smartphone väljer du [OK].

iPhone/iPad

- Välj en profil (ange information) för din smartphone enligt anvisningarna på skärmen.
- På Hemskrmen väljer du [Inställningar] → [Wi-Fi].
- Välj SSID.
- Återgå till hemskrmen och starta sedan PlayMemories Mobile.

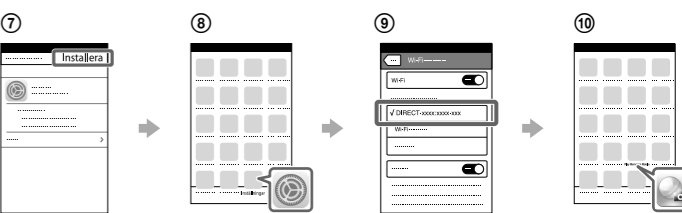

Hämta ditt användar-ID och lösenord utan etiketten

Du kan hämta ditt användar-ID och lösenord på följande sätt om etiketten lossnar eller den blir svår att läsa.

- Sätt i ett laddat batteri i kameran.
- Anslut kameran till en dator med mikro-USB-kabeln (medföljer).
- Tryck på ☰-knappen (på/standby) för att starta kameran.
- Klicka på [Dator] → [PMHOME] → [INFO] → [WIFI_INF.TXT] och bekräfta sedan ditt ID och lösenord.

Skapa din film

Redigera en film med Action Cam App

Med Action Cam App kan du importera filmer till din smartphone för att redigera dem på ett smidigt sätt.

Du kan dessutom skapa filmer med tidsförlopp.

Se följande webbplats för mer information om Action Cam App. <http://www.sony.net/acap/>

Installera Action Cam App som är kompatibel med din smartphone.



Obs!

- Det kan hända att det inte finns stöd för Google play beroende på land eller område.

Redigera en film med Action Cam Movie Creator

Med Action Cam Movie Creator kan du importera filmer och bilder till din dator och sedan redigera filmerna.

Du kan dessutom lägga till effekter (t.ex. Multi View, variabel uppspelningshastighet osv.) och skapa filmer med tidsförlopp.

Se följande webbplats för mer information om Action Cam Movie Creator. <http://www.sony.net/acmc/>

