

OLYMPUS

DIGITALE CAMERA

TG-5

Instructiehandleiding

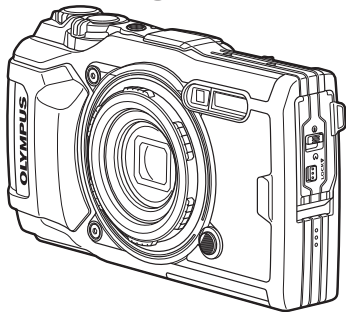

CE

Modelnr.: IM005

- Bedankt voor uw aankoop van een Olympus digitale camera. Lees voordat u uw nieuwe camera gaat gebruiken deze handleiding aandachtig door om u van optimale prestaties en van een lange gebruiksduur van de camera te verzekeren. Bewaar deze handleiding op een veilige plaats zodat u hem ook later nog eens kunt raadplegen.
- Voordat u belangrijke opnamen gaat maken, doet u er goed aan eerst enkele proefopnamen te maken teneinde u met de camera vertrouwd te maken.
- De afbeeldingen van het scherm en de camera zijn tijdens de ontwikkeling van het toestel vervaardigd en kunnen op kleine punten afwijken van het toestel dat u in handen heeft.
- Als er aanvullingen op en/of wijzigingen van functies hebben plaatsgevonden vanwege een firmware-update voor de camera, zal de inhoud afwijken. Ga voor de laatste informatie naar de website van Olympus of neem contact op met uw klantondersteuningsteam van Olympus in uw regio.

Registreer uw product op www.olympus.eu/register-product en ontvang extra voordelen van Olympus!

Het uitpakken van de doos

Bij de camera worden de volgende onderdelen meegeleverd.

Als er een onderdeel ontbreekt of beschadigd is, neemt u contact op met de dealer waarbij u de camera hebt gekocht.



Digitale camera



Camerariem



Lithium-ionbatterij
(LI-92B)

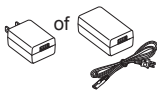

USB-netspanningsadapter (F-5AC)



USB-kabel (CB-USB12)

Andere niet afgebeelde accessoires: Garantiekaart
De inhoud kan variëren naar plaats van aankoop.

De camerariem bevestigen

1



2

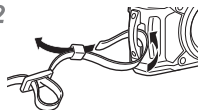

3

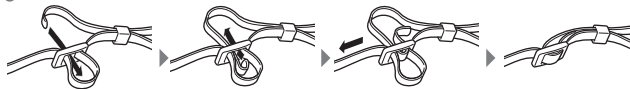

- Trek de camerariem zo strak dat deze niet los kan raken.

Namen van onderdelen

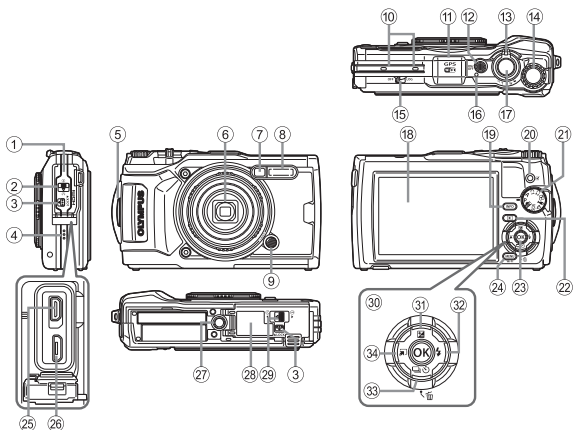

- ① Connectorkap
- ② Vergrendeling connectorkap
- ③ Vergrendelknop
- ④ Luidspreker
- ⑤ Oogje voor de riem
- ⑥ Lens
- ⑦ Zelfontspanner-LED/LED-verlichting/AF-verlichting
- ⑧ Flitser
- ⑨ Lensring-ontgrendelknop
- ⑩ Stereomicrofoon
- ⑪ GPS-antenne
- ⑫ **ON/OFF**-knop
- ⑬ Zoomhendel
- ⑭ Regelaarknop
- ⑮ LOG-schakelaar
- ⑯ Indicatorlampje
- ⑰ Ontspanknop
- ⑱ Monitor
- ⑲ **INFO** (informatiedisplay)-knop
- ⑳ **(Film)/selectieknop**
- ㉑ Functieknop
- ㉒ **(Weergave)-knop**
- ㉓ **OK**-knop
- ㉔ **MENU/Wi-Fi**-knop
- ㉕ HDMI microconnector
- ㉖ Micro-USB-connector
- ㉗ Statiefbevestiging
- ㉘ Klepje van het batterij-/kaartcompartiment
- ㉙ Grendel van het batterij-/kaartcompartiment
- ㉚ Pendelknop
- ㉛ Knop **Δ** (omhoog/**☒** (belichtingscorrectie)
- ㉜ Knop **▷** (rechts)/**⚡** (flitser)
- ㉝ Knop **▽** (omlaag)/**📷** (sequentiële opnamen/zelfontspanner)/**🗑️** (wissen)
- ㉞ Knop **◀** (links)/modusfuncties

- **Δ ▽ ◀ ▷** geven aan dat u de knop omhoog/omlaag/links/rechts op de pendelknop moet indrukken.

Vorbereidingen voor het fotograferen

De batterij en het kaartje plaatsen en verwijderen

- 1** Voer de stappen ①, ② en ③ uit om het klepje van het batterij-/kaartcompartiment te openen.

- Schakel de camera uit voor u het klepje van het batterij-/kaartcompartiment opent.

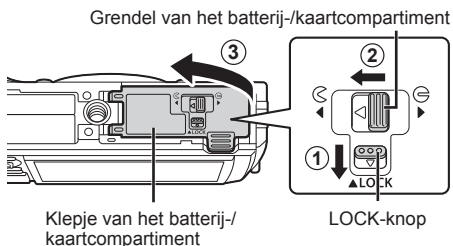

- 2** Schuif het vergrendelknopje voor de batterij in de richting van de pijl om de batterij te plaatsen.

- Plaats de batterij zoals aangegeven, zodat de -markering naar het vergrendelknopje van de batterij gericht is.
- Als u de batterij verkeerd om plaatst, kan de camera niet worden ingeschakeld. Plaats de batterij in de juiste richting.
- Schuif het vergrendelknopje voor de batterij in de richting van de pijl om de batterij te ontgrendelen, en haal de batterij eruit.

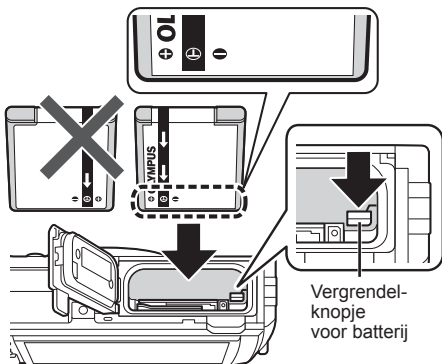

3 Steek het kaartje recht in de kaartsleuf totdat het op zijn plaats vastklikt.

- Raak de metalen onderdelen van het kaartje nooit rechtstreeks aan.
- Gebruik altijd de kaartjes die voor deze camera zijn gespecificeerd. Plaats geen andere soorten geheugenkaartjes in het toestel.

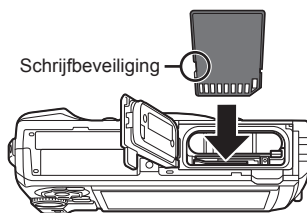

Kaartjes die geschikt zijn voor deze camera

SD/SDHC/SDXC/Eye-Fi-kaartjes (met draadloos LAN-functie) (in de handel verkrijgbaar) (bezoek de Olympus-website voor ondersteunde kaartjes)

Het kaartje verwijderen

Druk het kaartje in tot u een klik hoort en het kaartje uitspringt, neem het kaartje dan uit de camera.

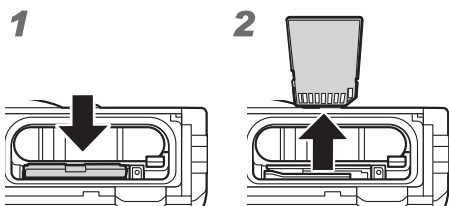

4 Voer de stappen ①, ② en ③ uit om het klepje van het batterij-/kaartcompartiment te sluiten.

- Als u de camera gebruikt, dient u het klepje van het batterij-/kaartcompartiment gesloten te houden.

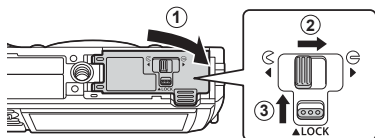

De batterij opladen

1 Controleer of de batterij in de camera zit en sluit de USB-kabel en de USB-lichtnetadapter aan.

- Bij levering is de batterij niet volledig geladen. Voor u de camera gebruikt, dient u de batterij op te laden tot het indicatorlampje uitgaat (maximaal 3 uur).

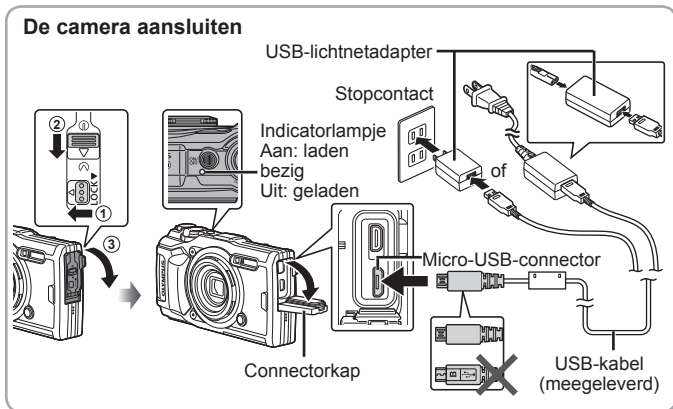

2 Er wordt een menu weergegeven; markeer [Opladen] en druk op de knop **OK**.



Om de batterij in het buitenland op te laden, zie “Uw laadapparaat en USB-lichtnetadapter in het buitenland gebruiken” (Blz. 105).

- Gebruik nooit een andere kabel dan de meegeleverde of door Olympus voorgeschreven USB-kabel. Dit kan rook of brand veroorzaken.
- De meegeleverde F-5AC USB-lichtnetadapter (hierna de USB-lichtnetadapter genoemd) is afhankelijk van de regio waar u de camera hebt gekocht. Als u een USB-lichtnetadapter met stekker heeft ontvangen, steekt u deze rechtstreeks in het stopcontact.
- Vergeet niet de stekker van de USB-lichtnetadapter uit het stopcontact te halen wanneer het opladen is voltooid.

- Voor meer gegevens over de batterij verwijzen we naar “VEILIGHEIDSMATREGELEN” (Blz. 125). Voor meer details over de USB-lichtnetadapter raadpleegt u “VEILIGHEIDSMATREGELEN” (Blz. 125).
- Als het indicatielampje niet oplicht, sluit dan de USB-kabel en de USB-lichtnetadapter opnieuw aan op de camera.
- Als het bericht 'Geen verbinding' op de monitor wordt weergegeven, moet de kabel worden ontkoppeld en weer worden aangesloten.

Wanneer moeten de batterijen worden opgeladen

Laad de batterij op als de foutmelding verschijnt die hier rechts getoond wordt.

Knippert rood



Foutmelding

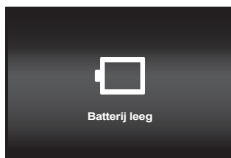

De camera inschakelen en voor het eerst instellen

Wanneer u de camera voor het eerst inschakelt, verschijnt er een scherm waarin u de taal voor de menu's en berichten op de monitor kunt instellen, alsook de datum en de tijd.

Om de geselecteerde datum en tijd te wijzigen, verwijzen we naar “De klok handmatig instellen, een tijdzone kiezen en GPS gebruiken om de klok in te stellen f [⌚ Instellingen]” (Blz. 75).

- 1 Druk op de knop **ON/OFF** om de camera in te schakelen, markeer uw taal met $\Delta \nabla \triangleleft \triangleright$ (pendelknop) of de subregelaar en druk op **OK**.

- Gaat de camera niet aan wanneer u op de **ON/OFF**-knop drukt, controleer dan of de batterij juist is geplaatst. “De batterij en het kaartje plaatsen en verwijderen” (Blz. 4)

- 2 Gebruik Δ ∇ (pendelknop) of de subregelaar om het jaar ([J] te selecteren).



- 3 Druk op \triangleright (pendelknop) om de instelling voor [J] op te slaan.



- 4 Selecteer de maand ([M]), dag ([D]), uur en minuut ([Tijd]), en de datumweergavevolgorde ([J/M/D]) met Δ ∇ \triangleleft \triangleright (pendelknop) zoals omschreven in de stappen 2 en 3, en druk op de knop OK .

- 5 Gebruik Δ ∇ (pendelknop) om de tijdzone te selecteren en druk op de knop OK .

- De zomertijdinstelling kan worden in- of uitgeschakeld met de knop **INFO**.



Basisfuncties gebruiken

Foto's maken (P-stand)

- 1** Druk op de knop **ON/OFF** om de camera in te schakelen.
Wanneer de camera is ingeschakeld, wordt de monitor ingeschakeld.

- 2** Stel de functieknop in op **P**.

In de stand **P** past de camera automatisch de sluitertijd en het diafragma aan op basis van de helderheid van het onderwerp.

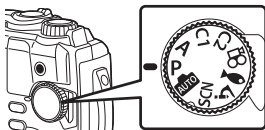

- 3** Kadreer de opname.

- Zorg ervoor dat u de flitser, de microfoon of andere belangrijke delen niet afdekt met uw vingers enz. wanneer u de camera vasthoudt.

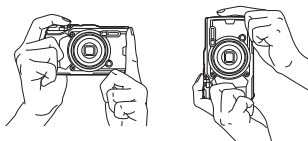

- 4** Druk de ontspanknop half in om scherp te stellen.

Als de scherpstelindicator knippert, is het onderwerp niet scherpgesteld. Stel opnieuw scherp.

- De aanduidingen voor de sluitertijd en het diafragma knipperen om aan te geven dat de camera geen optimale belichting kan bereiken.

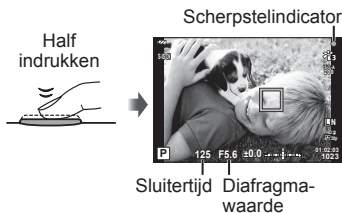



- 5** Om de foto te maken drukt u de ontspanknop voorzichtig volledig in zonder de camera te bewegen.



Foto's bekijken (Beelden weergeven)





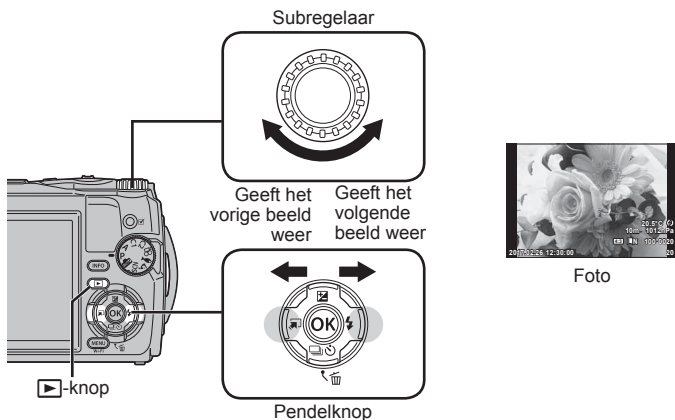

Schakel de camera in.

Druk op de knop .

- Uw meest recente foto wordt weergegeven.
- Druk op   (pendelknop) of draai de subregelaar om andere beelden weer te geven.







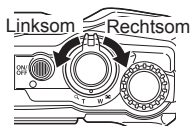

Indexweergave/kalenderweergave

- Draai de zoomknop linksom om te wisselen tussen enkelbeeld- en indexweergave. Door het proces te herhalen wordt het aantal weergegeven beelden groter, met een kalenderweergave als eindresultaat.   [Instellingen] (Blz. 67)
- Beweegdecursormet     (pendelknop) of met de subregelaar.
- Draai de zoomknop rechtsom om nu van een kalenderweergave naar enkelbeeldweergave te gaan.





Close-up weergeven



- In de enkelbeeldweergave kunt in- of uitzoemen met de zoomhendel: in de richting rechtsom kunt u inzoomen van 2x tot 14x; in de richting linksom kunt u uitzoemen. Druk op de knop  om terug te keren naar de enkelbeeldweergave.
- Druk op     (pendelknop) om een beeld in de gekozen richting te verschuiven.
- Om overige beelden in dezelfde zoomverhouding weer te geven, drukt u op de knop **INFO** en daarna op   (pendelknop). Druk opnieuw op **INFO** om het verschuiven weer in te schakelen. U kunt overige beelden ook weergeven via de subregelaar.







Meerdere beelden selecteren

U kunt meerdere beelden tegelijk selecteren voor bewerkingen met  (Blz. 14), [Selectie wissen] (Blz. 17) en [Geselect. deelorder] (Blz. 14). Druk op de knop  (film) om het beeld te selecteren dat momenteel wordt weergegeven tijdens afspelen of is geselecteerd in het indexscherm (Blz. 11). Geselecteerde beelden worden weergegeven met een -pictogram. Druk opnieuw op de knop om het beeld te deselecteren.



Het weergavemenu gebruiken

Het afspelmenu kan worden weergegeven door tijdens het afspelen op de knop  te drukken. Markeer de gewenste optie en selecteer deze met de knop . De weergegeven opties zijn afhankelijk van het soort beeld dat is geselecteerd.

Beschikbare opties

	RAW	JPEG	RAW+JPEG	Films
Afspelen 	✓	✓	✓	—
RAW-data bewrk	✓	—	✓	—
JPEG bewerken	—	✓	✓	—
Filmweergave	—	—	—	✓
Film bewerken	—	—	—	✓
Deelorder	—	✓	✓	✓
	✓	✓	✓	✓
	✓	✓	✓	—
Roteren	✓	✓	✓	—
	✓	✓	✓	✓
Beeldoverlay	✓	—	✓	—
	—	✓	✓	—
Wissen	✓	✓	✓	✓

Afspelen

Spraakmemo's (Blz. 14) worden afgespeeld als het bijbehorende beeld wordt weergegeven. Het volume kan worden aangepast met  (pendelknop). Druk op **MENU** of  om het afspelen van een spraakmemo te beëindigen.

RAW-data bewrk

Maakt een JPEG-kopie van een RAW-beeld overeenkomstig de geselecteerde instellingen.  [RAW-data bewrk] (Blz. 62)

JPEG bewerken

JPEG-beelden bewerken.  [JPEG bewrk] (Blz. 62)







Filmweergave

Geef de huidige film weer.  "Filmweergave" (Blz. 16)







Film bewerken

Films bewerken.  [Foto uit filmbeeld (film bewerken)] (Blz. 64),
[Film bijsnijden (Film bewerken)] (Blz. 64)



Deelorder

U kunt beelden selecteren die u later naar een smartphone wilt overbrengen. U kunt ook de beelden bekijken die momenteel zijn geselecteerd voor overdracht. Druk op   (pendelknop) om beelden te selecteren voor overdracht. De geselecteerde beelden worden weergegeven met een -pictogram; druk opnieuw op   (pendelknop) om deze te deselecteren. U kunt ook meerdere beelden selecteren en deze daarna markeren voor gelijktijdige overdracht.  “Meerdere beelden selecteren” (Blz. 12), “Foto’s overbrengen naar een smartphone” (Blz. 79)



F

U kunt afbeeldingen beveiligen tegen ongewenste verwijdering. Door op   (pendelknop) te drukken, worden de beelden gemarkeerd met een  (beveiligings)-pictogram. Druk opnieuw op   (pendelknop) om de beveiliging te verwijderen. U kunt ook meerdere beelden selecteren en deze daarna gelijktijdig beveiligen.  “Meerdere beelden selecteren” (Blz. 12)

G

Er kan audio worden toegevoegd aan foto's (tot maximaal 30 seconden).
  (Blz. 64)

Roteren

Draai het huidige beeld. Het beeld wordt gedraaid, elke keer als u op   (pendelknop) drukt; druk op de knop  om de bewerking te voltooien.

- Het gerooteerde beeld wordt opgeslagen met de huidige oriëntatie.
- Films en beveiligde beelden kunnen niet worden gerooteerd.

T

Deze functie toont de beelden op de geheugenkaart na elkaar.   (Blz. 61)

Beeldoverlay

Er kunnen tot maximaal 3 RAW-beelden die met camera zijn gemaakt, over elkaar worden gelegd en worden opgeslagen als een afzonderlijk beeld.

 [Beeldoverlay] (Blz. 65)

A

Kies de afdrুকopties (aantal afdrucken en datumafdruk) voor de beelden op de geheugenkaart.  “Afdrukreservering (DPOF)” (Blz. 90)

Wissen

Verwijder het huidige beeld.  “Beelden wissen tijdens afspelen” (Blz. 17)

Films opnemen

1 Druk op de (film)-knop om de opname te starten.





- De film wordt opgenomen in de ingestelde opnamestand. Merk op dat de opnamestandeffecten mogelijk niet gerealiseerd worden in bepaalde opnamestanden.
- Er wordt ook geluid opgenomen.
- Bij gebruik van een camera met een CMOS-beeldsensor kunnen bewegende beelden

vervormd worden weergegeven door het rollende sluitereffect. Dit is een natuurkundig fenomeen waarbij de gefilmde beelden vervormd worden bij het filmen van een snel bewegend onderwerp of door de bewegingen van de camera. Dit fenomeen valt vooral op bij een grote brandpuntsafstand.





Opnametijd —  REC 00:01
Opnamelengte — **0:07:48**

2 Druk opnieuw op de (film)-knop om de opname te stoppen.







- Gebruik bij het filmen een SD-kaart die een SD-snelheidsklasse 10 of hoger ondersteunt.
- Gebruik een UHS-I-kaart met een UHS-snelheidsklasse van 3 of beter, als: [4K] of [High-speed] is geselecteerd voor  (filmmodus)/[Super Fine] is geselecteerd voor de bitsnelheid
- Als u de sugregelaar naar  draait, kunt u submodes selecteren voor het opnemen van 4K of high-speed films.  “ (Filmmodus)” (Blz. 27)

Filmweergave





Als u de knop  indrukt terwijl een film is geselecteerd voor enkelbeeld afspelen, wordt het afspeelmenu weergegeven. Markeer [Filmweergave] en druk op  om het afspelen van de film te starten.



Bewerkingen tijdens afspelen

Pauzeren	Druk op de knop  om de weergave te pauzeren. Druk opnieuw op de knop  om de weergave te hervatten.
Snel vooruit	Druk op  (pendelknop) om snel vooruit te spoelen. Druk nogmaals op  (pendelknop) om de vooruitspoelsnelheid te verhogen.
Achteruit gaan	Druk op  (pendelknop) om terug te spoelen. Druk nogmaals op  (pendelknop) om de terugspoelsnelheid te verhogen.
Het volume aanpassen	Gebruik   (pendelknop) om het volume aan te passen.

Bedieningen terwijl de weergave gepauzeerd is

Snel verspringen	Gebruik  (pendelknop) om het eerste beeld weer te geven of druk op  om het laatste beeld weer te geven.
Eén beeld tegelijk vooruit of achteruit gaan	U kunt één frame per keer vooruit- of terugspoelen met  (pendelknop) of met de subregelaar. Houd  (pendelknop) ingedrukt om continu voor- of achteruit te spoelen.
Weergave hernemen	Druk op de knop  om de weergave te hernemen.

Afspelen van film stoppen

Druk op de knop **MENU**.



- Wij adviseren om OLYMPUS Viewer 3 (Blz. 95) te gebruiken om films op een computer af te spelen. Zorg ervoor dat u de laatste versie gebruikt. Verbind de camera met de computer voordat u OLYMPUS Viewer 3 voor de eerste keer opent.

Beelden wissen tijdens afspelen

1 Geef het beeld weer dat u wilt wissen en druk op .

- Om een video te wissen, selecteert u de te wissen video en drukt u op .



2 Druk op  (pendelknop) om [Ja] te selecteren en druk op de knop .





- Gegroeppeerde beelden worden als een groep gewist (Blz. 12).
- U kunt meerdere beelden of alle beelden tegelijk wissen (Blz. 75).

Panoramabeelden scrollen

Panorama's bestaan uit meerdere met elkaar verbonden beelden, die in een scroll-scherm kunnen worden weergegeven.

1 Selecteer een panorama in enkelbeeldweergave.

2 Draai de zoomknop rechtsom.

- Druk op   (pendelknop) om het beeld te verschuiven in de richting van de ingedrukte knop.
- Tijdens afspelen kunt u de zoomhendel rechtsom draaien voor inzoomen van 2x tot 14x; met linksom draaien kunt u uitzoomen. Druk op de knop  om terug te keren naar de enkelbeeldweergave.
- Om overige beelden in dezelfde zoomverhouding weer te geven, drukt u op de knop **INFO** en daarna op  (pendelknop). Druk opnieuw op **INFO** om het verschuiven weer in te schakelen. U kunt overige beelden ook weergeven via de subregelbaar.



Weergavezone

Monitorweergave

Weergave fotografeerschermb

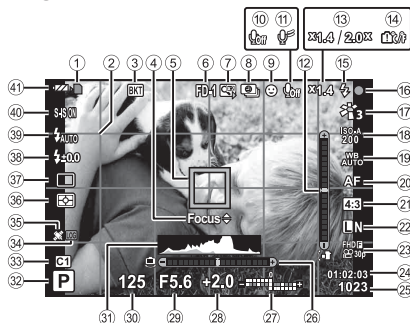

Nee.	Naam
①	Schrijfindicator geheugenkaart
②	Rastergids
③	Bracketing-pictogram
④	AF-fijninstellingslijn
⑤	Autofocusteken
⑥	Accessoire
⑦	Digitale zoomverhouding*1
⑧	Opnemen met 'time lapse'
⑨	Gezichtsprio.
⑩	Filmgeluid
⑪	Windruisonderdrukking
⑫	Houdingsindicator (voorover)
⑬	Optische zoomverhouding/ vergroting*1
⑭	Waarschuwing interne temperatuur
⑮	Flitser (knipperend: wordt opgeladen, continu: opladen voltooid)

Nee.	Naam
⑯	Scherpstelindicator
⑰	Fotomodus
⑱	ISO-gevoeligheid
⑲	Witbalans
⑳	AF-modus (AF)
㉑	Verhouding
㉒	Beeldkwaliteit (foto's)
㉓	Opnamemodus (films)
㉔	Filmopnametijd
㉕	Aantal afbeeldingen dat kan worden opgeslagen
㉖	Houdingsindicator (zijwaarts)
㉗	Boven: Flitssterkteregelaar Onder: Belichtingscorrectie
㉘	Belichtingscorrectie
㉙	Diafragma waarde
㉚	Sluittertijd
㉛	Histogram

*1 Wordt altijd weergegeven als [Microscopbediening] (Blz. 29) wordt gebruikt.

Nee.	Naam
32	Opnamemodus
33	Aangepaste modus
34	LOG-pictogram/waarschuwing
61	Gps-pictogram
36	Meting
37	□/☺/Pro Capture-fotografie
38	Flitscompensatie
39	Flitsmodus
40	Beeldstabilisatie
41	Batterijcontrole

Een histogram lezen

Als de piek het beeld te veel vult, is het beeld vooral zwart.

Als de piek het beeld te veel vult, is het beeld vooral wit.



Het groene gedeelte toont de verdeling van de luminescentie in het centrum van het scherm.

Overschakelen tussen weergaven

Druk op de knop **INFO** om te wisselen tussen de volgende schermen: Basisinformatie*¹, Alleen beelden, Histogramscherm (Aangepast1), Houdingsindicator (Aangepast2).

- U kunt de instellingen voor Aangepast1 en Aangepast2 aanpassen.
 [☑/Info instellingen] > [LV-INFO] (Blz. 67)
- Houd de knop **INFO** ingedrukt en draai de subregelaar om het opname-informatiescherm te draaien.

*¹ Wordt niet weergegeven in modus  (filmmodus), tenzij er momenteel wordt opgenomen.

De houdingsindicator

De houdingsindicator toont in hoeverre de camera wordt gekanteld. De verticale balk geeft de kanteling voorover aan, de horizontale balk geeft de zijdelingse kanteling aan.

- Deze indicator is slecht als hulp bedoeld.
- Een fout in de weergave kan worden gecorrigeerd met kalibratie (Blz. 74).

Scherm Weergavestand

Overschakelen tussen weergaven

Druk op de knop **INFO** om te wisselen tussen de volgende schermen: Vereenvoudigd, Algemeen, Alleen beelden.

- Histogram- en licht- en schaduwsschermen kunnen aan het afspeelinformatiescherm worden toegevoegd. [Info Instellingen] > [Info] (Blz. 67)

Vereenvoudigde weergave

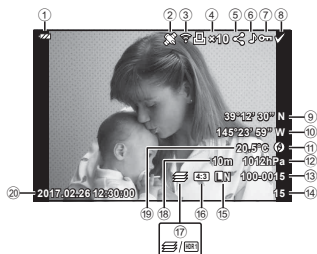

Volledige weergave

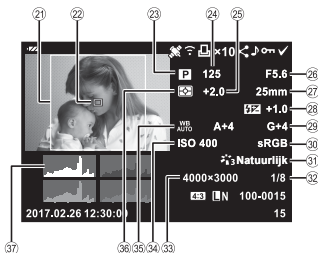

Alleen beeld



Nee.	Naam	*1	*2	*3
①	Batterijcontrole	✓	✓	–
②	Inclusief GPS-gegevens	✓	✓	–
③	Eye-Fi-overdrachtgegevens/Wi-Fi	✓	✓	–
④	Afdrukreservering/aantal afdrukken	✓	✓	–
⑤	Deelorder	✓	✓	–
⑥	Geluid toevoegen	✓	✓	–
⑦	Beveiligen	✓	✓	–
⑧	Beeld geselecteerd	✓	✓	✓
⑨	Breedtegraad	✓	–	–
⑩	Lengtegraad	✓	–	–
⑪	Richtingsinformatie	✓	–	–
⑫	Atmosferisch	✓	–	–
⑬	Bestandsnummer	✓	✓	–
⑭	Framenummer	✓	✓	–
⑮	Resolutie	✓	✓	–
⑯	Breedte-hoogteverhouding	✓	✓	–
⑰	Focusstapeling/HDR-beeld	✓	✓	–
⑱	Hoogte/waterdiepte	✓	–	–

Nee.	Naam	*1	*2	*3
⑲	Temperatuur (watertemperatuur)	✓	–	–
⑳	Opnamedatum en -tijd	✓	✓	–
㉑	Beeldrand*4	✓	✓	✓
㉒	AF-meetgebied	–	✓	–
㉓	Opnamemodus	–	✓	–
㉔	Sluitertijd	–	✓	–
㉕	Belichtingscorrectie	–	✓	–
㉖	Diafragma waarde	–	✓	–
㉗	Brandpuntsafstand	–	✓	–
㉘	Regelbaar flitserintensiteit	–	✓	–
㉙	Witbalanscorrectie	–	✓	–
㉚	Kleurruimte	–	✓	–
㉛	Fotomodus	–	✓	–
㉜	Compressiefactor	–	✓	–
㉝	Beeldgrootte	–	✓	–
㉞	ISO-gevoeligheid	–	✓	–
㉟	Witbalans	–	✓	–
㊱	Lichtmeetstand	–	✓	–
㊲	Histogram	–	✓	–

*1 Vereenvoudigde weergave

*2 Algemeen scherm

*3 Alleen beelden

*4 Wordt alleen weergegeven als een beeldverhouding anders dan 4:3 is geselecteerd bij de kwaliteitsoptie voor RAW-beelden.

Fotograferen met basisfuncties

De fotografeerstanden gebruiken

De fotografeerstand selecteren



Draai de functieknop om de fotografeerstand in te stellen op de indicatie.

- Na het selecteren van **SCN**, , , of  moet de substand worden gekozen.



Lijst van fotografeerstanden

 (stand iAUTO)..... Blz. 22	SCN (Scènemodus) Blz. 23
P (Programmamodus)..... Blz. 10	 (Filmmodus)..... Blz. 27
A (stand A)..... Blz. 23	 (Onder water-modus)..... Blz. 28
C1 (Aangepaste modus 1)..... Blz. 23	 (Microscoopmodus)..... Blz. 29
C2 (Aangepaste modus 2)..... Blz. 23	

- Sommige functies zijn mogelijk niet beschikbaar, afhankelijk van de opnamemodus en de camera-instellingen.  “Lijst van beschikbare instellingen in elke fotografeerstand” (Blz. 116), “Lijst met -instellingen” (Blz. 117), “Lijst van **SCN**-instellingen” (Blz. 119), “Lijst van -instellingen” (Blz. 118)
- In bepaalde opnamestanden kan het enkele ogenblikken duren om het beeld te verwerken nadat een foto werd gemaakt.

(stand iAUTO)

Een volautomatische stand waarbij de camera automatisch de instellingen optimaliseert voor de huidige scène. De camera doet al het werk, wat handig is voor beginners.

- 1** Draai de functieknop naar .
- 2** Druk de ontspanknop half in om scherp te stellen.
Als de scherpstelindicator knippert, is het onderwerp niet scherpgesteld.
Stel opnieuw scherp.
- 3** Druk de ontspanknop helemaal in om de foto te maken.

A (stand A)

Wanneer een diafragma waarde wordt ingesteld, stelt de camera automatisch de geschikte sluitertijd in. U kunt de diafragma waarde wijzigen door de subregelaar te draaien of door Δ en daarna $\Delta \nabla$ (pendelknop) in te drukken.





C1/C2 (Aangepaste modus)





Als u opname-instellingen opslaat in [Resetten/Aangepaste modus toewijzen] (Blz. 56), kunt u deze instellingen oproepen en gebruiken om opnames te maken.











- U kunt verschillende instellingen vastleggen in C1 en C2.

SCN (Sceneprogramma)

Fotograferen met een correcte instelling is alleen mogelijk wanneer u een submodus selecteert afhankelijk van het onderwerp of het motief.

Submodus 1	Submodus 2	Toepassing
Personen	 Portret	Geschikt voor portretfotografie.
	 e-Portret	Maakt de tint en de textuur van de huid effen. Deze stand is geschikt om beelden te bekijken op een HD-televisie.
	 Portret + Landschap	Geschikt voor portretten met een landschap op de achtergrond.
	 Nacht+portret	Geschikt voor portretfotografie tegen een nachtelijke achtergrond.
	 Kinderen	Geschikt voor foto's van kinderen en andere actieve onderwerpen.

Submodus 1	Submodus 2	Toepassing
Nachtlandschap- pen	 Nachtlandschap	Geschikt voor avondscènes met een statief.
	 Nacht+portret	Geschikt voor portretfotografie tegen een nachtelijke achtergrond.
	 Starlight	Geschikt voor avondscènes zonder statief. Vermindert wazigheid tijdens opnames met weinig licht/verlichte scènes.
	 Vuurwerk	Geschikt voor avondopnames (vuurwerk).
Nachtlandschap- pen	 Live Composiet	De camera maakt automatisch meerdere opnamen, neemt alleen de nieuwe heldere gedeelten en combineert deze tot een enkel beeld. Met normale lange belichting heeft een beeld van een lichtspoor, zoals dat van een vallende ster, met heldere gebouwen de neiging om te helder te worden. U kunt dit beeld vastleggen zonder overbelichting terwijl u de voortgang controleert.
Beweging	 Sport	Geschikt voor het fotograferen van snelle acties.
	 Kinderen	Geschikt voor foto's van kinderen en andere actieve onderwerpen.

Submodus 1	Submodus 2	Toepassing
Landschap	 Landschap	Geschikt voor landschapsfotografie.
	 Zonsondergang	Geschikt om zonsondergangen te fotograferen.
	 Strand & sneeuw	Geschikt om besneeuwde toppen, zonovergoten zeegezichten en andere witachtige scènes te fotograferen.
	 Panorama	U kunt meerdere beelden opnemen, die u dan combineert tot één beeld met een brede weergavehoek (panoramabeeld).
	 Backlight HDR	Geschikt voor contrasterende scènes. Bij deze stand worden meerdere beelden vastgelegd en tot één correct belicht beeld samengevoegd.
Binnenshuis	 Kaarslicht	Geschikt voor opnamen bij kaarslicht. De warme kleuren blijven behouden.
	 Portret	Geschikt voor portretfotografie.
	 e-Portret	Maakt de tint en de textuur van de huid effen. Deze stand is geschikt om beelden te bekijken op een HD-televisie.
	 Kinderen	Geschikt voor foto's van kinderen en andere actieve onderwerpen.
	 Backlight HDR	Geschikt voor contrasterende scènes. Bij deze stand worden meerdere beelden vastgelegd en tot één correct belicht beeld samengevoegd.

1 Draai de functieknop naar **SCN**.

2 Gebruik $\Delta \nabla \triangleleft \triangleright$ (pendelknop) of de subregelaar om een optie voor submodus 1 te markeren en druk op OK om te selecteren.

Submodus 1



3 Gebruik $\triangleleft \triangleright$ (pendelknop) of de subregelaar om een optie voor submodus 2 te markeren en druk op OK om te selecteren.

Submodus 2

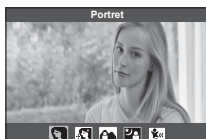

- Druk op de knop **MENU** om terug te keren naar de weergave van submodus 1.

- Als de functieknop naar **SCN** wordt gedraaid, kan het scherm van submodus 1 worden weergegeven door op \triangleleft (pendelknop) te drukken.
- De live controle (Blz. 36) kan ook worden gebruikt om submodus 2 te selecteren.

Live Compositie

- 1 Druk de ontspanknop half in om scherp te stellen.
 - Zet de camera stevig vast op een statief, zodat de opnamen niet wazig worden als gevolg van camerabewegingen.
 - Als de scherpstelindicator knippert, is het onderwerp niet scherpgesteld. Als de scherpstelindicator knippert kunt u op oneindig scherpstellen door op de knop OK te drukken, terwijl u de ontspanknop half indrukt.
- 2 Om de foto te maken, drukt u de ontspanknop voorzichtig volledig in zonder de camera te bewegen.
 - De camera configureert automatisch de juiste instellingen en begint met opnemen.
 - Nadat u de ontspanknop hebt ingedrukt, is er een korte vertragingstijd voordat de camera begint met opnemen.
 - Per bepaalde periode wordt een gecombineerd panoramabeeld weergegeven.
- 3 Druk nogmaals op de ontspanknop om de opname te beëindigen.
 - De opnamelengte tijdens één opname is maximaal drie uur.

Panorama

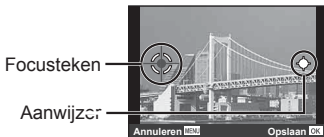

- 1 Druk op de ontspanknop om het eerste beeld te maken.
- 2 Draai de camera langzaam om de volgende opname te kaderen.
 - Er wordt een doelmarkering weergegeven.
- 3 Verplaats de camera langzaam zodat de aanwijzer en het focusteken over elkaar liggen. De camera ontspant de sluiters automatisch wanneer de aanwijzer en het focusteken over elkaar liggen.
 - Om slechts twee beelden te combineren, drukt u op de knop **OK**.
- 4 Herhaal stap 3 om een derde beeld te maken. De camera combineert de beelden automatisch tot één enkel panoramabeeld.
 - Om de panoramafunctie af te sluiten, drukt u op de knop **MENU**.







Scherm wanneer beelden van links naar rechts worden gecombineerd





(Filmmodus)

Behalve het opnemen van normale films kunt films opnemen in een hoge resolutie van 4K, of high-speed films opnemen die u kunt afspelen in slow-motion.

Submodus	Toepassing
 Standaard	Normale films opnemen.
 4K	Films met hoge resolutie 4K opnemen.
 HS	Maakt opnamen van snel bewegende objecten voor afspelen in slow-motion.

- 1 Draai de functieknoop naar .
- 2 Gebruik   (pendelknop) of de subregelaar om een submodus te markeren en druk op  om te selecteren.







- 3** Druk op de knop  (film) om de opname te starten.
- Om het opnemen te stoppen drukt u opnieuw op de knop  (film).
 - Als de functieknop naar  wordt gedraaid, kan het scherm van de submodus worden weergegeven door op  (pendelknop) te drukken.





Resolutie

U kunt de beeldkwaliteit instellen met de live controle.  “Opnamemodus (films)” (Blz. 43)



(Onderwatermodus)

Onderwater fotograferen met een correcte instelling is alleen mogelijk wanneer u een submodus selecteert afhankelijk van het onderwerp of het motief.

Submodus	Toepassing
 Snapshot onder water	Geoptimaliseerd voor onderwaterfotografie met natuurlijk licht.
 Onderw. Grooth	Geschikt voor onderwateropnames.
 Onder water Macro	Geschikt voor close-ups onder water.
 Onder water HDR	Geschikt voor contrasterende onderwaterscènes. Bij deze stand worden meerdere beelden vastgelegd en tot één correct belicht beeld samengevoegd. Deze stand werkt mogelijk niet goed bij het fotograferen van een snel bewegend onderwerp.

- 1 Draai de functieknop naar .
- 2 Gebruik   (pendelknop) of de subregelaar om een submodus te markeren en druk op  om te selecteren.



- 3 Maak een foto door de ontspanknop helemaal in te drukken.
 - Voor het maken van een serie opnamen met dezelfde brandpuntsafstand, gebruikt u AFL (Blz. 34) of MF (Blz. 41).
 - Als de functieknop naar  wordt gedraaid, kan het scherm van de submodus worden weergegeven door op  (pendelknop) te drukken.

🔍 (Microscoopstand)

Beelden kunnen tot op een afstand van 1 cm van het onderwerp worden gemaakt. In deze stand kunt u fotograferen met een grote scherptediepte en focusreeksen maken van een ingestelde reeks foto's.

- 1 Draai de functieknop naar 🔍.
- 2 Gebruik ◀▶ (pendelknop) of de subregelaar om een submodus te markeren en druk op (OK) om te selecteren.



Submodus	Toepassing
Microscoop	Beelden kunnen tot op een afstand van 1 cm van het onderwerp worden gemaakt.
Focusstapeling* ¹	De camera maakt een reeks foto's, waarbij voor elke opname de scherpstelling automatisch verschuift. Deze kunnen vervolgens worden gecombineerd tot een samengestelde foto met een grote scherptediepte. Twee beelden worden vastgelegd, het eerste frame en de samengestelde afbeelding.
Focus-bracketing	In deze stand maakt de camera een reeks foto's, waarbij de scherpste voor elke foto automatisch wordt verplaatst. Het aantal foto's en opnamestappen is ingesteld in [Focus-BKT] (Blz. 59).
Microscoopbediening	Geoptimaliseerd voor close-ups waarbij het onderwerp vergroot wordt weergegeven op de monitor. Het vergrotingsniveau bij een opname-afstand van 1 cm wordt weergegeven op de monitor. Door op ▶ (pendelknop) te drukken kan de vergroting worden gewijzigd. Bij een hoog vergrotingsniveau kan het beeld korrelig worden.

*1 Onder bepaalde omstandigheden is het niet mogelijk om een samengesteld beeld te maken, omdat de camera trilt.

- 3 Druk de ontspanknop helemaal in om de foto te maken.
 - Voor het maken van een serie opnamen met dezelfde brandpuntsafstand, gebruikt u AFL (Blz. 34) of MF (Blz. 41).
 - Als de functieknop naar 🔍 wordt gedraaid, kan het scherm van de submodus worden weergegeven door op ◀ (pendelknop) te drukken.

De zoom gebruiken

Zoom in om objecten op afstand te fotograferen en zoom uit om het in het frame zichtbare veld te vergroten. De zoom kan worden aangepast met de zoomknop.

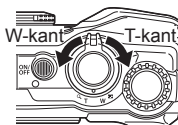

Opname-opties gebruiken (ingesteld via sneltoets)

Veelgebruikte functies zijn toegewezen aan $\triangleright \triangle \nabla$ (pendelknop). Door op de knop te drukken kunt u de toegewezen functie direct selecteren.









Sommige functies zijn mogelijk niet beschikbaar, afhankelijk van de opnamemodus en de camera-instellingen. "Lijst van beschikbare instellingen in elke fotografeerstand" (Blz. 116)



Flits

U kunt een flitser gebruiken bij het fotograferen.

- 1 Druk op de knop om opties weer te geven.
- 2 Gebruik $\triangleleft \triangleright$ (pendelknop) of de subregelaar om een submodus te markeren en druk op om te selecteren.



AUTO Auto flits	Bij weinig licht of tegenlicht ontsteekt de flitser automatisch.
Invulflits	De flitser ontsteekt altijd, ongeacht de lichtomstandigheden.
Rode ogen	Met deze functie kunt u rode ogen vermijden.
Flits uit	De flitser ontsteekt niet.
Rode ogen traag	Combineert een trage synchronisatie met onderdrukken van rode ogen.

 SLOW TRAAG	Trage sluitertijden worden gebruikt om een slecht verlichte achtergrond op te lichten.
 Handmatig	Stel het flitsvermogen handmatig in. Als u "Handmatig" markeert en op de knop INFO drukt, voordat u op  drukt, kunt u het flitsvermogen instellen met     (pendelknop) of met de subregelaar.
 RC Afstandsbediening	De speciale onderwaterflitser of de draadloze Olympus RC-flitser wordt gebruikt om foto's te maken. Voor meer informatie raadpleegt u "Fotograferen met het draadloze Olympus RC-flitssysteem" (Blz. 110).
 LED aan	De LED schakelt in wanneer een foto wordt genomen. Dit is handig om close-upfoto's te nemen.

- In [, na de inleidende flitsen, duurt het ongeveer 1 seconde voordat de sluitertijd ontspant. Beweeg de camera niet zolang de opname niet is voltooid.
- [] werkt mogelijk niet effectief onder bepaalde opname-omstandigheden.
- De sluitertijd wordt langer in []. Gebruik een statief en zet de camera vast.
- Sommige functies zijn mogelijk niet beschikbaar, afhankelijk van de opnamemodus en de camera-instellingen.

Belichtingscorrectie

Compenseert de helderheid (juiste belichting) aangepast door de camera.

1 Draai de subregelaar of druk op de knop  en gebruik  (pendelknop).

- Afhankelijk van de opnamemodus en de camera-instellingen is het wellicht niet mogelijk om de belichtingscorrectie aan te passen met de subregelaar.
- Kies positieve ("+") waarden om beelden helderder te maken en negatieve ("-") waarden om beelden donkerder te maken.

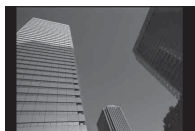

Negatief (-)





Geen compensatie (0)











Positief (+)

Enkel/Repeterend

Houd de sluitersnelknop helemaal ingedrukt om een reeks foto's te nemen.





- 1 Druk op de knop  om het snelmenu weer te geven.
- 2 Druk op  (pendelknop) of draai de subregelaar om een optie te markeren en druk daarna op .

 Enkel	Telkens als u de ontspanknop indrukt, maakt de camera één foto (in de stand Fotograferen).
 Sequentieel hoog	Houd de sluitersnelknop helemaal ingedrukt om een reeks foto's te nemen. <ul style="list-style-type: none">• Voor het kiezen van de frame-doorvoersnelheid markeert u [Sequentieel H] en drukt u op de knop INFO voordat u op  drukt. U kunt kiezen uit een frame-doorvoersnelheid van 10 frames per seconde (10 fps) of 20 frames per seconde (20 fps). Gebruik  (pendelknop) of de subregelaar om een framesnelheid te markeren en druk op  om te selecteren.
 Sequentieel laag	De opnamen worden gemaakt met ongeveer 5 fps als de ontspanknop geheel wordt ingedrukt.
 Pro Capture	Sequentieel fotograferen start als u de ontspanknop half indrukt. Druk de ontspanknop volledig in om de vastgelegde beelden op de kaart op te slaan, inclusief de beelden die gemaakt zijn toen u de knop half hebt ingedrukt.  "Pro Capture" (Blz. 33)

- Tijdens sequentiële en Pro Capture-opnamen worden de scherpstelling, belichting en witbalans vergrendeld met de waarden van de eerste opname.
- Als tijdens repeterende opnamen de batterijspanningsindicator begint te knippen, stopt de camera met fotograferen en begint de gemaakte foto's op te slaan op het geheugenkaartje. Als batterijvoeding te laag is, kan de camera misschien niet alle foto's opslaan.









Pro Capture





Voor het elimineren van de vertragingstijd, die ontstaat tussen het volledig indrukken van de ontspanknop het starten van de opnamen, begint de camera met een serie opnamen als de ontspanknop half wordt ingedrukt en start met het opslaan van beelden op de kaart, inclusief de beelden die zijn opgenomen bij het half indrukken (tot 4 stuks), als de ontspanknop volledig wordt ingedrukt.

- 1 Druk op de knop .
- 2 Druk op   (pendelknop) of draai de subregelaar om [Pro Cap] (Pro Capture) te markeren en druk op de knop .
- 3 Druk de ontspanknop half in om te beginnen met de opname.
- 4 Druk de ontspanknop volledig in om de opname naar de kaart te starten.
 - Pro Capture-opnames is niet beschikbaar als u met Wi-Fi bent verbonden.
 - De camera blijft tot maximaal een minuut opnemen, terwijl de ontspanknop half wordt ingedrukt. Om de opnames te hervatten, moet de ontspanknop opnieuw half worden ingedrukt.
 - Flikkeren door fluorescerende lampen of grote bewegingen van het onderwerp kunnen vervormingen veroorzaken in beelden.
 - Tijdens bracketing wordt de monitor niet op zwart gezet en het sluitergeluid wordt gedempt.
 - De grootste sluitertijd is begrensd.

Zelfontspanner

Stelt de tijd in die verloopt vanaf het indrukken van de ontspanknop tot de foto is genomen.

- 1 Druk op de knop   om het snelmenu weer te geven.
- 2 Druk op   (pendelknop) of draai de subregelaar om [12], [2] of [C] te markeren en druk daarna op .

 12  12 sec.	Druk de ontspanknop half in om scherp te stellen en helemaal om de timer te starten. De zelfontspanner-LED brandt eerst ongeveer 10 seconden continu, knippert dan gedurende ongeveer 2 seconden en vervolgens wordt de foto gemaakt.
 2  2 sec.	Druk de ontspanknop half in om scherp te stellen en helemaal om de timer te starten. De zelfontspanner-LED knippert ongeveer 2 seconden en daarna wordt de foto gemaakt.



Eigen zelf-ontspanner

Na selectie van deze stand drukt u op de knop **INFO** om 'de tijd die verloopt vanaf het indrukken van de ontspanknop totdat de foto is genomen, het aantal frames en de intervaltijd' in te stellen. Alle foto's worden volgens deze instellingen genomen.

- Om de ingeschakelde zelfontspanner voortijdig te stoppen, drukt u op de knop **MENU**.
- De zelfontspanner wordt niet automatisch na elke opname uitgeschakeld.

AFL (Scherpstelvergrendeling)

U kunt de scherpstelpositie vergrendelen.

- 1 Druk de ontspanknop half in om scherp te stellen.
- 2 Terwijl u de camera stil houdt, drukt u op de knop **OK**.
De camera wordt scherpgesteld en de positie wordt vergrendeld.

Teken AF-vergrendeling



- Als de brandpuntsvergrendeling is ingeschakeld, kan de brandpuntsafstand worden ingesteld met $\Delta \nabla$ (pendelknop) of met de subregelaar.
- De scherpstelvergrendeling kan ook worden geannuleerd door op de knop **OK** te drukken, door in te zoomen, door op de knop **MENU** te drukken en door nog andere handelingen.
- Als de scherpstelindicator knippert als de ontspanknop halverwege is ingedrukt, met [Live Compositie] (Blz. 26) geselecteerd als modus **SCN**, kunt u oneindig scherpstellen door op de knop **OK** te drukken.
- AFL is niet beschikbaar in de modus **AUTO** en sommige modi **SCN**.

Veld

U kunt handmatig de positie van de AF-doelmarkering selecteren.



Voordat u verdergaat, selecteert u [**AF**] voor [AF-veld] in Opnamemenu 1 (Blz. 57).

- 1 Houd de knop **OK** ingedrukt.
- 2 Gebruik $\Delta \nabla \triangleleft \triangleright$ (pendelknop) om de positie van de AF-doelmarkering te selecteren en druk op de knop **OK**.
 - Door de knop **OK** ingedrukt te houden voordat de positie is ingesteld, keert de scherpstelmarkering terug naar het midden.

AF-tracking

De camera volgt automatisch de bewegingen van het onderwerp zodat er voortdurend op wordt scherpgesteld.

Voordat u verdergaat, selecteert u [Tracering] voor [AF-veld] in Opnamemenu 1 (Blz. 57).



- 1** Plaats het AF-kader over het onderwerp en druk op de knop  met de ontspanknop half ingedrukt.
- 2** Wanneer de camera het onderwerp herkent, volgt het AF-teken de bewegingen van het onderwerp automatisch zodat er voortdurend op wordt scherpgesteld.
 - Om de volgfunctie te annuleren, drukt u op de knop .
 - Afhankelijk van het onderwerp of de opnameomstandigheden, is het mogelijk dat de camera de focus niet kan vergrendelen of er niet in slaagt de bewegingen van het onderwerp te volgen.
 - Als de camera er niet in slaagt de bewegingen van het onderwerp te volgen, licht het autofocussteken rood op.

Opnameopties gebruiken (via live controle)

Sommige functies zijn mogelijk niet beschikbaar, afhankelijk van de opnamemodus en de camera-instellingen.  “Lijst van beschikbare instellingen in elke fotografeerstand” (Blz. 116)

Beschikbare opties

Fotomodus.....Blz. 38	Beeldstab. (foto's)* ²Blz. 44
Scènemodus.....Blz. 23	Beeldstab. (films)* ¹Blz. 44
ISO-gevoeligheid.....Blz. 39	Flits* ² * ³Blz. 45
Witbalans.....Blz. 39	Flitscompensatie* ²Blz. 45
Autofocusstand (AF).....Blz. 41	 /☺Blz. 46
VerhoudingBlz. 41	Metingmodus* ²Blz. 46
Beeldkwaliteit (foto's).....Blz. 42	Gezichtsprio.....Blz. 47
Opnamemodus (films)* ¹Blz. 43	AccessoireBlz. 47

- De gekozen instellingen zijn van toepassing voor de modus **P** en de modus **A**.
- *1 Wordt alleen weergegeven in filmmodus.
- *2 Wordt niet weergegeven in filmmodus.
- *3 De camera slaat de instellingen voor **P**, **A**,  (onder water-modus) en  (microscop-modus) afzonderlijk op en herstelt deze instellingen als de modus de volgende keer wordt geselecteerd, zelfs als de camera is uitgeschakeld. De ISO-gevoeligheid voor  HDR] wordt echter niet hersteld.

Live controle gebruiken

- 1 Druk op de knop OK om Live controle weer te geven.
 - Om Live controle te verbergen drukt u opnieuw op OK .
- 2 Druk op $\Delta \nabla$ (pendelknop) om de gewenste functie te markeren, gebruik daarna $\langle \triangleright \rangle$ (pendelknop) of de subregelaar om een functie te markeren, en druk daarna op OK .
 - De gemarkeerde opties worden automatisch geselecteerd als er gedurende ongeveer 8 seconden geen handeling wordt uitgevoerd.

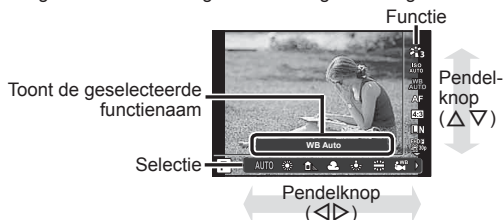

- De standaardinstellingen van de functie zijn aangegeven in .

Fotomodus		Stelt de bewerkingsopties in.
 1	i-Enhance	Voor indrukwekkende resultaten in overeenstemming met het motief.
 2	Levendig	Voor levendige kleuren.
 3	Natuurlijk	Voor natuurlijke kleuren.
 4	Laag contrast	Voor afgevlakte tinten.
 5	Portret	Voor mooie huidtinten.
 M	Monochroom	Voor zwart/wit-tinten.
 C	Aangepast	Gebruik deze optie om één fotomodus te selecteren, stel de parameters in en leg de instelling vast.
	e-Portret	Produceert vloeiende huidteksturen. Deze modus kan niet worden gebruikt bij bracketingfotografie of bij filmen.
ART 1  / ART*1 	Pop-art	Maakt de kleuren en de uitstraling van een beeld helderder en levendiger.
ART 2 	Soft-focus	Creëert een vage sfeer met een zachte tint en maakt een beeld dromerig.
ART 3  / ART*1 	Bleke/lichte kleur	Creëert een aangenaam zwevend gevoel door een beeld bleker en lichter te maken.
ART 4 	Lichte toon	Maakt een kwaliteitsafbeelding door zowel schaduwen als overbelichte delen te verzachten.
ART 5  / ART*1 	Korrelige film	Geeft de kracht en ruwheid van zwart en wit weer.
ART 6  / ART  / ART*1 	Pinhole	Creëert het tunneleffect zoals men dat verkrijgt wanneer men bij een ouderwetse camera of een speelgoedcamera de omliggende helderheid vermindert.
ART 7  / ART*1 	Diorama	Creëert een beeld van een surreële miniatuurwereld door de verzadiging en het contrast te verhogen en een onscherp gedeelte van het beeld vager te maken.
ART 8  / ART*1 	Cross-process	Maakt een foto die een surrealistische sfeer schept.
ART 9 	Zacht sepia	Maakt een foto van hoge kwaliteit door schaduwen weg te drukken en het algehele beeld te verzachten.









Fotomodus		Stelt de bewerkingsopties in.
ART 10 / ART*1 10	Dramatische toon	Verhoogt het lokale contrast van een beeld, zodat het verschil tussen heldere en donkere delen benadrukt wordt.
ART 11 / ART*1 11	Sleutellijn	Maakt een foto die randen benadrukt en voegt een illustratieve stijl toe.
ART 12 / ART*1 12	Aquarel	Maakt een zachte, heldere foto door donkere gebieden te verwijderen, bleke kleuren op een wit canvas samen te voegen en contouren verder te verzachten.
ART 13 / ART 13 / ART*1 13	Vintage	Drukt een alledaagse foto uit in een nostalgische vintage-tint met gedrukte filmverkleuring en vervaging.
ART 14 / ART 14 / ART*1 14	Gedeeltelijke kleur	Benadrukt een motief op indrukwekkende wijze door kleuren te extraheren die u wilt benadrukken en al het andere monotoon te houden. Druk op de knop INFO en gebruik de subregelaar om een kleur te selecteren.

- Als [ART] is geselecteerd als Fotomodus, wordt [Kleurruimte] (Blz. 71) vergrendeld op [sRGB].



*1 II en III zijn gewijzigde versies van het origineel (I).

ISO-gevoeligheid		Stelt de ISO-gevoeligheid in.
ISO AUTO	ISO auto	De camera stelt de gevoeligheid automatisch in en geeft daarbij prioriteit aan de beeldkwaliteit.
Waarde $\frac{ISO}{100}$ tot $\frac{ISO}{12800}$		Een kleinere waarde instellen om beeldruis te verminderen, of een grotere waarde om onscherpte te verminderen.

Witbalans		Stelt een aangepast kleurenschema in voor het licht van de te fotograferen scène.
WB AUTO	WB Auto	De camera stelt de witbalans automatisch in.
	Zonlicht	Geschikt voor buitenopnamen bij heldere lucht.
	Schaduw	Geschikt voor opnames in de schaduw op zonnige dagen.
	Bewolkt	Geschikt voor buitenopnamen bij bewolkte lucht.
	Gloeilamp	Geschikt om te fotograferen bij gloeilamplicht.
	TI	Geschikt voor fotograferen bij wit TL-licht.

Witbalans		Stelt een aangepast kleurenschema in voor het licht van de te fotograferen scène.
	Onderwater	Geschikt voor onderwateropnames.
	WB flitser	Geschikt voor flitsfotografie.
	One touch 1	<p>Geschikt voor situaties als: de andere opties leveren niet de gewenste kleuren op, u weet niet zeker welke soort lichtbron aanwezig is, of het onderwerp wordt belicht door verschillende soorten lichtbronnen.</p> <p>Om de witbalans handmatig in te stellen volgens het licht tijdens het fotograferen. Plaats een stuk wit papier of een ander wit voorwerp zodanig, dat het scherm volledig wordt gevuld en druk op de knop INFO om de witbalans in te stellen. Raadpleeg "Witbalans met één knop opslaan" (Blz. 40) voor het registreren van de one touch-witbalans.</p>
	One touch 2	
	One touch 3	
	One touch 4	
 CWB 2000 tot CWB 14000 Custom-witbalans		Druk op de knop INFO , markeer daarna een kleurtemperatuur met $\Delta \nabla$ (pendelknop) en druk op de knop  . U kunt een kleurtemperatuur kiezen tussen 2000 en 14000K.

Witbalans met één knop opslaan

Selecteer een optie uit [ One-touch 1] tot [ One-touch 4], richt daarna de camera op een wit stuk papier en druk op de knop **INFO** en daarna op de ontspanknop.

- De sluiters ontspanning, waarna u wordt gevraagd of u de nieuwe waarde wilt behouden. Kies [Ja] om de nieuwe waarde te behouden. Alle eventuele vorige waarden worden vervangen.
- De geregistreerde witbalansgegevens worden niet gewist door de camera uit te zetten.
- Voer deze procedure uit bij het licht waarmee de foto's effectief zullen worden gemaakt.
- Wanneer de camera-instellingen worden gewijzigd, moet de witbalans opnieuw worden geregistreerd.

AF-modus (AF)		Scherpstelmethode
AF	AF	De camera stelt automatisch scherp als de ontspanknop halverwege wordt ingedrukt. U kunt het scherpstelgebied kiezen in het Opnamemenu. <ul style="list-style-type: none"> Tijdens filmopnamen blijft de camera continu scherpstellen.
MF	MF	Gebruik Δ ∇ (pendelknop) of de subregelaar om handmatig scherp te stellen op een onderwerp op een willekeurige plaats in het kader. Handmatig scherpstellen kan worden ingeschakeld door de knop \odot tijdens het opnemen ingedrukt te houden.

Verhouding		Stelt de beeldverhouding horizontaal/verticaal van de beelden in.
$\boxed{4:3}$	4:3	Verander de beeldverhouding wanneer foto's worden gemaakt.
$\boxed{16:9}$	16:9	
$\boxed{3:2}$	3:2	
$\boxed{1:1}$	1:1	
$\boxed{3:4}$	3:4	























Beeldkwaliteit (foto's)*1		Beeldkwaliteit (foto's)
RAW	RAW	Kies een beeldkwaliteit voor foto's. U kunt kiezen tussen JPEG en RAW *2*3. Kies JPEG+RAW *4 om elke foto dubbel op te slaan, éénmaal in JPEG- en éénmaal in RAW-formaat. Bij JPEG kunt u kiezen uit een aantal afmetingen (L, M en S) compressieverhoudingen (SF, F, N en B). <ul style="list-style-type: none"> • De beeldkwaliteit bepaalt het aantal foto's dat op een geheugenkaart kan worden opgeslagen. (Blz. 106).
L F	[L] F	
L N	[L] N	
M N	[M] N	
S N	[S] N	
L F+RAW	[L] F+RAW	
L N+RAW	[L] N+RAW	
M N+RAW	[M] N+RAW	
S N+RAW	[S] N+RAW	

*1 Alleen de standaardopties zijn weergegeven. Voor het selecteren van opties anders dan **L F** [L] F, **L N** [L] N, **M N** [M] N en **S N** [S] N, kunt u [Instellen] (Blz. 70) gebruiken in in het Aangepast menu E.



*2 RAW: Bij dit formaat (extensie “.ORF”) worden onbewerkte beeldgegevens opgeslagen, die later kunnen worden bewerkt. Met OLYMPUS Viewer 3 (Blz. 95) kunt u instellingen als belichtingscompensatie en witbalans aanpassen, of creatieve filters toepassen. Zorg ervoor dat u de laatste versie van OLYMPUS Viewer 3 gebruikt. RAW-beelden kunnen niet worden weergegeven, bewerkt of afgedrukt met algemene afbeeldingssoftware.

*3 Niet beschikbaar met [], [], [], [], [], [], [] en [].

*4 De afzonderlijke JPEG- en RAW-bestanden, die elke keer worden opgeslagen als een foto met de instelling JPEG+RAW wordt gemaakt, kunnen niet afzonderlijk worden verwijderd. Als een van beide wordt verwijderd, wordt automatisch de andere verwijderd (als u het JPEG-exemplaar op een computer verwijdert en daarna het RAW-beeld weer naar de camera kopieert, kunt u het beeld bewerken (Blz. 13) maar niet selecteren om af te drukken (Blz. 90)).

Opnamemodus (films)		Opties beeldkwaliteit (films)
[Standaard] is geselecteerd voor 		<p>Kies de gewenste combinatie van frame-grootte, bit-rate en framesnelheid. De bitsnelheid en de framesnelheid kunnen worden ingesteld vanuit het Videomenu (Blz. 59).</p> <div style="text-align: center;">  </div> <ul style="list-style-type: none"> ① Framegrootte FHD : 1920×1080 HD : 1280×720 4K : 3840×2160 ② Bitsnelheid (compressiefactor) SF, S, F, N ③ Framesnelheid 30p (60p), 25p (50p)
 60p	1920×1080 Super Fine 60p	
 50p	1920×1080 Super Fine 50p	
 30p	1920×1080 Super Fine 30p	
 25p	1920×1080 Super Fine 25p	
 30p	1280×720 Super Fine 30p	
 25p	1280×720 Super Fine 25p	
 60p	1920×1080 Fine 60p	
 50p	1920×1080 Fine 50p	
 30p	1920×1080 Fine 30p	
 25p	1920×1080 Fine 25p	
 30p	1280×720 Fine 30p	
 25p	1280×720 Fine 25p	
 60p	1920×1080 Normaal 60p	
 50p	1920×1080 Normaal 50p	
 30p	1920×1080 Normaal 30p	
 25p	1920×1080 Normaal 25p	
 30p	1280×720 Normaal 30p	
 25p	1280×720 Normaal 25p	
[4K] is geselecteerd voor  *1		
 30p	3840×2160 30p	
 25p	3840×2160 25p	

*1 De bit-snelheid kan niet worden gewijzigd.

Opnamemodus (films)		Opties beeldkwaliteit (films)
[High-speed] is geselecteerd voor  *2		<div style="text-align: center;">  <p>① Framegrootte</p> <p>FHD : 1920×1080</p> <p>HD : 1280×720</p> <p>SD : 640×360</p> </div>
FHD HS 120fps	1920×1080 HighSpeed 120fps	
HD HS 240fps	1280×720 HighSpeed 240fps	
SD HS 480fps	640×360 HighSpeed 480fps	



*2 De framesnelheid en bitsnelheid kunnen niet worden gewijzigd.











Beeldstabilisator (afbeeldingen)		Opties beeldstabilisatie (foto's)
UIT	UIT	Schakel beeldstabilisatie voor foto's in of uit.
Aan	Aan	

Opties beeldstabilisatie (films)		Opties beeldstabilisatie (films)
UIT	UIT	Schakel beeldstabilisatie voor films aan of uit.
Aan	AAN*1	

*1 Schakelt standaard naar [UIT] als [High-speed] wordt geselecteerd als de submodus voor .



Flits		Stelt de werking van de flitser in.
 AUTO	Auto flits	Bij weinig licht of tegenlicht ontsteekt de flitser automatisch.
	Invulflits	De flitser ontsteekt altijd, ongeacht het beschikbare licht.
	Rode ogen	Inleidende flitsen worden gebruikt om rode ogen in uw foto's te voorkomen.
	Flits uit	De flitser ontsteekt niet.
	Rode ogen traag	Combineert een trage synchronisatie met onderdrukken van rode ogen.
	TRAAG	Trage sluitertijden worden gebruikt om een slecht verlichte achtergrond op te lichten.
	Handmatig	Stel het flitservermogen handmatig in. Als u "Handmatig" markeert en op de knop INFO drukt, voordat u op  drukt, kunt u het flitsvermogen instellen met     (pendelknop) of met de subregelaar.
	Afstandsbediening	De speciale onderwaterflitser of de draadloze Olympus RC-flitser wordt gebruikt om foto's te maken. Voor meer informatie raadpleegt u "Fotograferen met het draadloze Olympus RC-flitssysteem" (Blz. 110).
	LED aan	De LED schakelt in wanneer een foto wordt genomen. Dit is handig om close-upfoto's te nemen.

Flitscompensatie	Compenseert de helderheid van de flitser (hoeveelheid flitslicht) aangepast door de camera.
Waarde  -2.0 tot  +2.0	<p>Stel de flitserintensiteit in. De flitserintensiteit kan worden verlaagd door negatieve waarden te kiezen (hoe lager de waarde, hoe lager de intensiteit) of worden verhoogd door positieve waarden te kiezen (hoe hoger de waarde, hoe hoger de intensiteit).</p> <ul style="list-style-type: none"> Niet beschikbaar in modus  als  HDR] is geselecteerd in modus  of SCN.

		Stelt de repeterende fotografiefunctie in en de tijd die verloopt vanaf het indrukken van de sluiterknop tot de foto is genomen.
	Enkel	Telkens wanneer de ontspanknop wordt ingedrukt, wordt één beeld gemaakt.
	Sequentieel hoog	Houd de sluiters helemaal ingedrukt om een reeks foto's te nemen. <ul style="list-style-type: none"> Voor het kiezen van een framesnelheid markeert u [Sequentieel Hoog] en drukt u op de knop INFO, voordat u op de knop OK drukt. U kunt kiezen uit een frame-doorvoersnelheid van 10 frames per seconde (10 fps) of 20 frames per seconde (20 fps). Gebruik Δ ▽ < ▷ (pendelknop) of de subregelaar om een framesnelheid te markeren en druk op OK om te selecteren.
	Sequentieel laag	De opnamen worden gemaakt met ongeveer 5 fps als de ontspanknop geheel wordt ingedrukt.
	 12 sec.	De zelfontspanner-LED brandt eerst ongeveer 10 seconden continu, knippert dan ongeveer 2 seconden en daarna wordt de foto gemaakt.
	 2 sec.	De zelfontspanner-LED knippert ongeveer 2 seconden, waarna de foto wordt gemaakt.
	Eigen zelfontspanner	Foto's worden genomen volgens de door u ingestelde waarden voor 'de tijd die verloopt vanaf het indrukken van de ontspanknop totdat de foto is genomen, het aantal beelden en de intervaltijd'.
	Pro Capture	Sequentieel fotograferen start als u de ontspanknop half indrukt. Druk de ontspanknop volledig in om de vastgelegde beelden op de kaart op te slaan, inclusief de beelden die gemaakt zijn toen u de knop half hebt ingedrukt.  "Pro Capture" (Blz. 33)

Lichtmeetstand		Meting gedeelte
	Spot	Fotografeert het onderwerp in het midden bij tegenlicht (meet de helderheid in het midden van het scherm).
	ESP	Hiermee krijgt u een evenwichtige helderheid over het volledige scherm (meet de helderheid in het midden en in de omliggende zones van het scherm afzonderlijk). Als [ESP] ingesteld is, kan het midden van het beeld donker zijn wanneer met veel tegenlicht wordt gefotografeerd.

Gezichtsprio.		Scherpte/belichting
Aan	Gezichtsprio. Aan	Als [Gezichtsprio. Aan] is geselecteerd zal de camera automatisch gezichten van portretonderwerpen detecteren, scherpstellen en voorzien van de juiste belichting.
UIT	Gezichtsprio. Uit	

Accessoire		Instellingen voor optionele accessoires
UIT	Accessoire uit	Selecteer deze optie om foto's te maken zonder voorzetlens.
	PTWC-01	Selecteer deze optie voor bepaalde optionele voorzetlensen.
	FCON-T01	
	TCON-T01	
FD-1	FD-1	De instellingen zijn geoptimaliseerd voor flitsfotografie met de FD-1 bevestigd.

Opnemen en logs gebruiken (LOG-modus)

Als de LOG-schakelaar in de stand **LOG** staat, zal de camera GPS- en andere sensorgegevens (Blz. 83) loggen. De logs kunnen worden gedownload om te gebruiken met de OLYMPUS Image Track (OI.Track) app voor smartphones.

Logs opnemen en opslaan

Draai de LOG-schakelaar naar **LOG**.

- Het loggen wordt gestart. Het indicatorlampje knippert zolang het loggen wordt uitgevoerd.

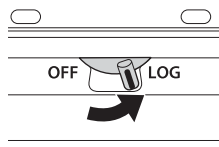

- Het verzamelen van gegevens en het loggen worden automatisch uitgeschakeld als de batterijspanning te laag wordt. Draai de LOG-schakelaar naar **OFF** om de log op te slaan.
- Tijdens LOG-modus gebruikt de camera continu batterijstroom voor het verzamelen van locatiegegevens.
- Zodra het geheugen, dat is toegewezen aan de tijdelijke opslag voor logs, vol is geraakt, kunnen er geen gegevens meer worden toegevoegd. In dat geval moet u de LOG-schakelaar naar **OFF** draaien om de log op te slaan op de geheugenkaart. 📖 "Problemen met log-opnamen" (Blz. 100)

Logs opslaan

De huidige log wordt opgeslagen op de geheugenkaart als de LOG-schakelaar naar **OFF** wordt gedraaid.

- Er wordt een bericht weergegeven op de monitor terwijl de log wordt opgeslagen. Verwijder de geheugenkaart niet voordat het bericht van de monitor is verdwenen. Als de geheugenkaart wordt verwijderd terwijl de log wordt opgeslagen, kan dat leiden tot verlies van het logbestand of tot storingen aan de camera of de geheugenkaart.

- Mogelijk begint de camera niet met het opslaan van de log naar de geheugenkaart als de LOG-schakelaar naar **OFF** wordt gedraaid. Dit kan bijvoorbeeld het geval zijn als er draadloos gegevens worden verzonden, de geheugenkaart vol is of beveiligd is tegen schrijven. In dat geval moet u de draadloze gegevensverzending stoppen, niet meer gebruikte gegevens op de geheugenkaart verwijderen, of op een andere manier zorgen dat het log-bestand kan worden opgeslagen. Verwijder niet de batterij uit de camera totdat de log is opgeslagen.
 - De log wordt niet opgeslagen als er geen geheugenkaart is geplaatst.
- Op elke kaart kunnen maximaal 199 logs worden opgeslagen. Er wordt een foutmelding gegeven als de logbestandteller dit getal bereikt (Blz. 98). Als dit gebeurt, plaatst u een andere geheugenkaart, of kopieert u de logbestanden naar een computer en wist u de kaart.
- De logbestanden worden opgeslagen in de mappen "GPSLOG" en "SNSLOG" op de kaart (Blz. 106).

Gebufferde en opgeslagen logs gebruiken

Voor het openen van logs die zijn opgeslagen in het tijdelijke buffergeheugen of die zijn opgeslagen op de kaart, start u de OLYMPUS Image Track (OI.Track) app voor smartphones en verbindt u de smartphone met de camera via de LAN-functie (Blz. 78).

Wat u allemaal kunt doen met de opgegeven app, OLYMPUS Image Track (OI.Track)

- De huidige log en beelden weergeven
De huidige log en beelden kunnen op de smartphone worden weergegeven.
- De huidige log en beelden downloaden
De huidige log en beelden kunnen naar een smartphone worden gekopieerd en daar worden doorzocht.
- Tracks weergeven
De logs die op de kaart zijn opgeslagen, kunnen naar de smartphone worden gekopieerd en daar als tracks worden weergegeven.
- Beelden aan een log koppelen
Opgenomen beelden tijdens ingeschakelde log-opslag kunnen worden gekoppeld aan de log, voor weergave of bestandsbeheer.
- OI.Track kan worden gebruikt om de GPS-hulpgegevens bij te werken (Blz. 84).

Ga voor details naar het volgende adres:
<http://app.olympus-imaging.com/oitrack/>

Locatiegegevens/LED-licht

Locatiegegevens weergeven

Door op de knop **INFO** te drukken als de camera is uitgeschakeld, worden de locatiegegevens op de monitor weergegeven.

- De nauwkeurigheid van de weergegeven gegevens is afhankelijk van weersomstandigheden en dergelijke. Gebruik deze slechts als een ruwe benadering.

Schermen locatiegegevens

	Nee.	Naam
	1	Tijd
	2	Log opnemen wordt uitgevoerd
	3	Richtingsinformatie
	4	Temperatuur (watertemperatuur)
	5	Atmosferische druk
	6	Hoogte (diepte)
	7	Gps-pictogram
	8	Breedtegraad
	9	Lengtegraad

Lengte- en breedtegraad

Als het GPS-pictogram knippert of niet wordt weergegeven, kan de huidige positie niet door de camera worden bepaald.

Schermen GPS en overige gegevens

Deze schermen zijn niet bedoeld voor toepassingen waarvoor een hoge nauwkeurigheid is vereist. De nauwkeurigheid van de getoonde gegevens (lengte- en breedtegraad, richting, diepte, temperatuur en dergelijke) kan niet worden gegarandeerd. De nauwkeurigheid van deze gegevens kan ook worden beïnvloed door factoren die niet door de fabrikant worden beheerst.

Het LED-licht gebruiken

Houd de knop **INFO** ingedrukt totdat het LED-licht wordt ingeschakeld. Het licht brandt ook als de camera niet is ingeschakeld.

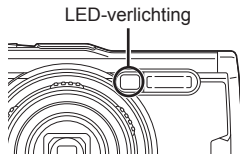

Als de camera aan staat

Het LED-licht blijft ongeveer 90 seconden branden als de camera wordt bediend, of maximaal 30 seconden als er geen bediening plaatsvindt.

Als de camera uit staat

Het LED-licht blijft ongeveer 30 seconden branden, ongeacht of er bediening plaatsvindt.

- Het LED-licht schakelt automatisch uit als u:
 - op de knop **ON/OFF** drukt,
 - de LOG-schakelaar gebruikt,
 - de menu's weergeeft,
 - een USB-kabel aansluit of loskoppelt, of
 - verbinding maakt met een Wi-Fi-netwerk.
- De locatiegegevens kunnen worden weergegeven door te drukken op de knop **INFO** (Blz. 50), ook als het LED-licht is ingeschakeld.

De LED-verlichting uitschakelen

Houd de knop **INFO** ingedrukt tot de LED-verlichting uitschakelt.

De menu's gebruiken

Menulijst

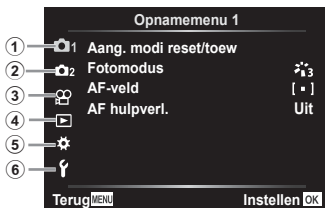









① Opnamemenu 1 (Blz. 56)
Resetten/aangepaste modi toewijzen
Fotomodus
AF-veld
AF hulpverl.

② Opnamemenu 2 (Blz. 58)
Intrvl. Sh./Tijdinterval
Focus-BKT

③ Videomenu (Blz. 59)
Film
Opnamevolume
Videoframesnelheid
Videobitsnelheid

④ Weergavemenu (Blz. 61)	
	Print Order (Blz. 90)
	Bescherming resetten
Bewerk.	Verbinding met smartphone

⑤ Aangepast menu (Blz. 66)
A. MF
MF assist
B1. Disp()/PC
/Info-instelling
LV versterk.
Minder flikkering
Rasterweergave
Piekkleur
B2. Disp()/PC
HDMI
C. Exp/ISO
Belichtingsafst.
ISO-auto set
Ruisfilter
Ruisonderdr.

⑤  Aangepast menu (Blz. 66)	
D.  Aangepast	
 + 	
 +WB	
E.  /WB/Kleur	
 Instelling	
WB	
 <small>AUTO</small> Warme kleur	
Kleurruimte	
F. Opnemen	
Bestandsnaam	
Bestandsn.bew.	
Copyrightinstellingen	
G. Veldsensor	
Elevatie/diepte	
GPS-locatie registr.	
GPS-prioriteit	
H.  Utility	
Pixel-mapping	
Niveau aanp.	
Slaapstand	
Eye-Fi	
Certificering	

⑥  Setup-menu (Blz. 75)	
Kaart-inst.	
 Instellingen	Opn.Beeld
	Wi-Fi-instellingen

De menu's gebruiken

Druk tijdens fotograferen of weergave op de knop **MENU** om het menu weer te geven.

Via het menu krijgt u toegang tot een hele reeks camera-instellingen, zoals fotografer- en weergavefuncties, tijd- en datuminstellingen, en weergaveopties. Sommige functies zijn mogelijk niet beschikbaar, afhankelijk van de opnamemodus en de camera-instellingen.  "Lijst van beschikbare instellingen in elke fotograferstand" (Blz. 116)

1 Druk op de knop **MENU** om de menu's weer te geven.

- Nadat u een optie hebt geselecteerd, wordt er ongeveer 2 seconden lang een uitleg weergegeven.
- Druk op de knop **INFO** om gidsen weer te geven of te verbergen.



Druk op de knop **MENU** om één scherm terug te keren

Druk op de knop  om uw instelling te bevestigen

2 Selecteer de gewenste paginatabel met Δ / ∇ (pendelknop) en druk op \blacktriangleright .

Paginatabel



Submenu 1



- Het tabblad met de menugroep wordt weergegeven wanneer het Aangepaste menu wordt geselecteerd. Selecteer de menugroep met Δ / ∇ en druk op de knop .

Menugroep



- 3 Gebruik Δ ∇ (pendelknop) om het gewenste submenu 1 te selecteren en druk vervolgens op de knop OK .



Submenu 2



- 4 Gebruik Δ ∇ (pendelknop) om het gewenste submenu 2 te selecteren en druk vervolgens op de knop OK .

- Als u een instelling hebt geselecteerd, verschijnt Submenu 1 opnieuw.
- Afhankelijk van het geselecteerde item zijn er misschien extra stappen vereist.



- 5 Druk op de knop **MENU** om de instelling te voltooien.

Raadpleeg voor de bedieningsmethode (Blz. 54).

- De standaardinstellingen van de functie zijn aangegeven in .





1 Opnamemenu 1

Standaardinstellingen herstellen/instellingen opslaan

[Aangepaste modi resetten/toewijzen]

Standaardinstellingen herstellen





De camera-instellingen kunnen probleemloos worden teruggezet naar de standaardinstellingen.  “Menulijst” (Blz. 121)

- 1 Markeer [Aangepaste modi resetten/toewijzen] in Opnamemenu 1 en druk op de knop .
- 2 Markeer [Resetten] en druk op de knop  of  (pendelknop).
- 3 Kies het resettype.
 - Om alle instellingen behalve de tijd en de datum te resetten, markeert u [Full] en drukt u op .
- 4 Markeer [Ja] en druk op de knop .

Instellingen opslaan

De huidige instellingen kunnen in een van twee Aangepaste modi worden opgeslagen. De opgeslagen instellingen kunnen worden opgeroepen door de menuregelaar naar C1 of C2 te draaien.  “Menulijst” (Blz. 121)





Submenu 2	Submenu 3	Toepassing
Aangepaste modus C1	Set	Huidige instellingen opslaan.
	Resetten	Terugkeren naar de standaardinstelling.
Aangepaste modus C2	Set	Gelijk aan Aangepaste modus C1.
	Resetten	

- 1 Pas de instellingen aan om ze op te slaan.
 - Draai de functieknop naar een andere stand dan  (filmmodus).
- 2 Markeer [Aangepaste modi resetten/toewijzen] in Opnamemenu 1 en druk op de knop .
- 3 Selecteer [Aangepaste modus C1] of [Aangepaste modus C2] en druk op de knop .
- 4 Markeer [Instellen] en druk op de knop 
 - Eventuele bestaande instellingen worden overschreven.
 - Selecteer [Resetten] om het vastleggen te annuleren.





Raadpleeg voor de bedieningsmethode (Blz. 54).

Verwerkingsopties [Fotomodus]

U kunt individuele aanpassingen instellen voor het contrast, de scherpste en andere parameters in de instellingen van [Fotomodus] (Blz. 38). Wijzigingen in parameters worden voor elke fotomodus afzonderlijk opgeslagen.

- 1 Selecteer [Fotomodus] in Opnamemenu 1 en druk op de knop .
 - De camera geeft de fotomodi weer die beschikbaar zijn in de huidige opnamemodus.
- 2 Selecteer een optie met   en druk op de knop .
 - Druk op  om gedetailleerde opties in te stellen voor de geselecteerde fotomodus. Voor bepaalde fotomodi zijn er geen gedetailleerde opties beschikbaar.
 - Veranderingen van het contrast hebben alleen effect bij de instelling [Normaal].

Selectie van het scherpstelgebied [AF-veld]

Submenu 2	Toepassing
 (Alle doelen)	De camera kiest automatisch uit de volledige set doelen voor scherpstellen.
 (Enkel doel)	U kunt een enkel AF-doel kiezen.  "Veld" (Blz. 34)
Tracering	De camera volgt de beweging van het doel automatisch, zodat er continu op kan worden scherpgesteld.  "AF-tracking" (Blz. 35)

Raadpleeg voor de bedieningsmethode (Blz. 54).

De hulplamp gebruiken voor opnames van een donker onderwerp [AF hulpverl.]

Submenu 2	Toepassing
Uit	De AF-hulpverlichting wordt niet gebruikt.
Aan	Wanneer de ontspanknop half wordt ingedrukt, wordt de AF-hulpverlichting ingeschakeld om beter te kunnen scherpestellen.

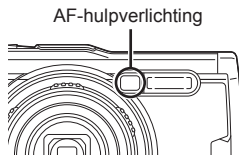

2 Opnamemenu 2

Intervalinstellingen aanpassen 2 [Intrvl. Sh./Time Lapse]

Submenu 2	Submenu 3	Submenu 4	Toepassing	
Uit	—	—	Intervalopname uit.	
Aan	Aantal frames	1 tot 299 (frames)	Stelt het aantal beelden in dat u wilt fotograferen.	
	Start wachttijd	00:00:00 tot 24:00:00 (minuten)	Stelt de wachttijd in voordat het fotograferen begint.	
	Intervaltijd	00:00:01 tot 24:00:00 (minuten)	Stelt de intervaltijd in na aanvang van fotograferen.	
	'Time Lapse'-film	Uit		Sla elk van de beelden op als een foto.
		Aan		Maak naast het opslaan van de foto's een film van de reeks foto's en sla deze op.
	Filminstellingen	Filmresolutie		Kies een grootte voor 'Time Lapse'-films.
Framesnelheid			Kies een framesnelheid voor 'Time Lapse'-films.	

Raadpleeg voor de bedieningsmethode (Blz. 54).

Intervalopnames gebruiken

Selecteer [Aan] voor [Intrvl. Sh./Time Lapse] in Opnamemenu 2 voordat u de opname-instellingen aanpast en begint met fotograferen.

- Het interval kan langer zijn dan de ingestelde intervalwaarde, bijvoorbeeld wanneer het even duurt tot de camera de beelden heeft verwerkt.
- Gebruik een USB-lichtnetadapter voor langdurige intervalopnames.
- Het maken van intervalopnames start niet als de resterende ruimte op de geheugenkaart onvoldoende is.
- Tijdens interval opnames kan de stroom uitschakelen, maar de opnamen worden desondanks uitgevoerd volgens de instellingen.

Intervalopnames annuleren of beëindigen

Druk op de knop **MENU** om intervalopnames te annuleren. Voor het beëindigen van intervalopnames selecteert u [Uit] voor [Intrvl. Sh./Time Lapse] in Opnamemenu 2.

Het opnemen van Focus-bracketing instellen [Focus-BKT]

Submenu 2	Submenu 3	Submenu 4	Toepassing
Uit	—	—	Bracketing uitgeschakeld.
Aan	Stel het aantal opn. in	10/20/30	Stelt het aantal beelden in voor bracket-fotograferen.
	Stel focusdiferent. in	Smal/Normaal/Breed	Stelt de interval in tussen de verschoven scherpstelstanden.

Videomenu

Geluid opnemen tijdens het opnemen van films [Film

Submenu 2	Toepassing
Uit	Er wordt geen geluid opgenomen.
Aan	Er wordt geluid opgenomen.
Aan 	Geluid wordt opgenomen; tijdens het opnemen is windruisonderdrukking ingeschakeld.

- Geluid wordt niet opgenomen in [Diorama] van de fotomodus of de HS-filmmodus.

Raadpleeg voor de bedieningsmethode (Blz. 54).

Het microfoonvolume aanpassen [Opnamevolume]

Hiermee stelt u de gevoeligheid in van de ingebouwde microfoon. Stel de gevoeligheid in met Δ ∇ terwijl u het piekvolume controleert dat de microfoon tijdens de laatste paar seconden heeft opgenomen.

Een framesnelheid voor films selecteren

[Videoframesnelheid]

Submenu 2	Toepassing
30p/25p	Selecteer de filmframesnelheid. <ul style="list-style-type: none">• Kies [30p] als gekozen kan worden uit de beeldkwaliteitsinstellingen (Blz. 43) 30p en 60p, [25p] als gekozen kan worden uit de instellingen 25p en 50p.



De filmbeeldkwaliteit selecteren [Videobitsnelheid]

Submenu 2	Toepassing
Super Fine/ Klein/Normaal	Selecteer een compressiefactor voor de filmbeeldgegevens.



Weergavemenu

Afbeeldingen automatisch afspelen

Submenu 2	Submenu 3	Toepassing
Starten	—	Start de diashow.
Achtergrondmuziek	Partytijd/Uit	Selecteert de opties voor de achtergrondmuziek.
Dia	Alle/Foto/Film	Stel het type gegevens in dat moet worden afgespeeld.
Dia-interval	2 sec/3 sec/ 4 sec/5 sec/ 6 sec/7 sec/ 8 sec/9 sec/ 10 sec	Instellen hoe lang elke dia wordt weergegeven (2 tot 10 seconden).
Filminterval	Full/Kort	Selecteer [Full] om elke filmclip volledig af te spelen in de diashow of [Kort] om alleen de opening van elke filmclip af te spelen.

- Tijdens een diashow drukt u op  (pendelknop) om één beeld vooruit te gaan, of op  om één beeld achteruit te gaan.
- Druk op de knop **MENU** of op de knop  om de diashow te stoppen.

Een achtergrond-track kiezen

U kunt [Partytijd] instellen op een andere achtergrondmuziek. Na het downloaden van tracks van de Olympus-website naar de geheugenkaart, selecteert u  > [Achtergrondmuziek] in het afspeelmenu, vervolgens markeert u [Partytijd] en drukt u op  (pendelknop). Ga naar de volgende website om te downloaden.



<http://support.olympus-imaging.com/bgmdownload/>

Beelden roteren

Submenu 2	Toepassing
Uit	De beelden worden niet automatisch gedraaid tijdens de weergave.
Aan	Foto's die zijn genomen in portretstand worden automatisch gedraaid voor weergave in de monitor tijdens afspelen.

Foto's bewerken  **[Bewerk.]**

Submenu 2	Submenu 3	Submenu 4	Toepassing
Sel. Image	RAW-data bewrk	Huidig	De JPEG-kopie wordt verwerkt in overeenstemming met de huidige camera-instellingen. <ul style="list-style-type: none"> • Pas de camera-instellingen aan voordat u deze optie selecteert. Bepaalde instellingen, zoals belichtingscompensatie, worden niet toegepast.
		ART BKT	Het beeld wordt bewerkt op basis van de instellingen voor de geselecteerde creatieve filter.
		Nee	Sluiten zonder het beeld te bewerken.
	JPEG bewerken	Schad.Aanp	Maakt schaduwpartijen lichter.
		Rode ogen	Vermindert het rode-ogen-effect als gevolg van flitsopnamen.
			Snijdt een afbeelding bij. Bepaal de grootte van de uitsnede met de subregelaar en positioneer de uitsnede met $\Delta \nabla \triangleleft \triangleright$ (pendelknop).
		Verhouding	Wijzigt de hoogte-breedteverhouding van beelden van 4:3 (standaard) naar [3:2], [16:9], [1:1] of [3:4]. Nadat u de hoogte-breedteverhouding hebt gewijzigd, bepaalt u de positie van de uitsnede met $\Delta \nabla \triangleleft \triangleright$.
		Zwart-wit	Hiermee maakt u een beeld zwart/wit.
		Sepia	Voor beelden in sepia-tinten.
		Verzadiging	Met deze optie wordt de levendigheid van beelden verhoogd. Pas de kleurverzadiging aan terwijl u het beeld op het scherm controleert.



Submenu 2	Submenu 3	Submenu 4	Toepassing
Sel. Image	JPEG bewerken		Met deze optie wordt de beeldgrootte geconverteerd naar 1280×960, 640×480 of 320×240. Beelden met een andere hoogte-breedteverhouding dan 4:3 (standaard) worden geconverteerd naar de beeldgrootte die deze het best benadert.
		e-Portret	Met deze optie wordt de uitstraling van de huid egalier gemaakt.
	Film bewerken	Foto uit filmbeeld	U kunt een beeld uit een film selecteren om dit op te slaan als een foto.
		Film bijnijden	Voor het bijnijden van de film.
		Nee	Opnemen annuleren.
		 Start	Er kan audio worden toegevoegd aan foto's (tot maximaal 30 seconden).
Wissen		Wist de audio-opnamen bij het beeld.	
Beeldoverlay* ¹	2 Opn. samenv.	Ja	Creëert een nieuw beeld door een overlay met RAW-foto's.
	3 Opn. samenv.		

*1 Deze optie is alleen beschikbaar als de geheugenkaart RAW-foto's bevat.

RAW-data bewrk/JPEG bewrk

- ① Selecteer [Sel. Beeld] met Δ ∇ en druk op OK .
- ② Markeer een beeld met $\langle \rangle$ of met de subregelaar en druk op de knop OK .
 - [RAW-data bewrk] wordt weergegeven als een RAW-beeld wordt geselecteerd en [JPEG bewrk] wordt weergegeven als een JPEG-beeld wordt geselecteerd. Voor beelden die in RAW+JPEG-indeling zijn opgenomen, wordt zowel [RAW-data bewrk] als [JPEG bewrk] weergegeven. Selecteer de gewenste optie.
- ③ Selecteer [RAW-data bewrk] of [JPEG bewrk] en druk op de knop OK .
- ④ Wanneer u de instellingen hebt voltooid, drukt u op de knop OK .
 - De instellingen worden toegepast op het beeld.
- ⑤ Selecteer [Ja] en druk op de knop OK .
 - Het bewerkte beeld wordt opgeslagen op de kaart.

Raadpleeg voor de bedieningsmethode (Blz. 54).

- Het is mogelijk dat de rode-ogen-correctie bij sommige foto's niet werkt.
- Het bewerken van een JPEG-beeld is niet mogelijk in de volgende gevallen:
Wanneer een beeld bewerkt wordt op een pc, wanneer er onvoldoende ruimte is op de geheugenkaart of wanneer een afbeelding met een andere camera is opgenomen.
- De grootte van het beeld kan niet worden aangepast () naar een groter formaat dan de oorspronkelijke grootte.
- [] (bijsnijden) en [Verhouding] kunnen alleen worden gebruikt om beelden te bewerken met een hoogte-breedteverhouding van 4:3 (standaard).

Geluid opnemen



















- ① Selecteer [Sel. Beeld] met $\Delta \nabla$ en druk op .
- ② Markeer een beeld met $\triangleleft \triangleright$ of met de subregelaar en druk op de knop 
 - Audio-opname is niet mogelijk bij beveiligde afbeeldingen.
- ③ Selecteer [] en druk op de knop 
 - Selecteer [Nee] om af te sluiten zonder audio toe te voegen.
- ④ Selecteer [ Start] en druk op de knop  om de opname te starten.
 - De opname begint.
- ⑤ Druk op de knop  om de opname te beëindigen.
 - Beelden met audio-opname worden aangegeven door het pictogram .

Foto uit filmbeeld (Film bewerken)

- ① Selecteer [Sel. Beeld] met $\Delta \nabla$ en druk op .
- ② Markeer een film met $\triangleleft \triangleright$ of met de subregelaar en druk op de knop .
- ③ Markeer [Film bewerken] en druk op de knop .
- ④ Selecteer [Foto's uit filmbeeld vastleggen] met $\Delta \nabla$ en druk op de knop .
- ⑤ Geef het gewenste frame weer met $\triangleleft \triangleright$ of met de subregelaar en druk op de knop 
 - U kunt 4K-films bewerken die met deze camera zijn opgenomen met een hoogte-breedteverhouding van [16:9].

Film bijsnijden (Film bewerken)

- ① Selecteer [Sel. Beeld] met $\Delta \nabla$ en druk op .
- ② Markeer een film met $\triangleleft \triangleright$ of met de subregelaar en druk op de knop .
- ③ Markeer [Film bewerken] en druk op de knop .
- ④ Selecteer [Film bijsnijden] met $\Delta \nabla$ en druk op de knop .
- ⑤ Selecteer [Overschr.] of [Nieuw bestand] en druk op de knop 
 - Als het beeld is beschermd, kunt u [Overschr.] niet selecteren.
- ⑥ Selecteer het startpunt en druk op de knop 
 - Draai aan de subregelaar om naar het eerste of het laatste frame te springen.

Raadpleeg voor de bedieningsmethode (Blz. 54).

- ⑦ Selecteer een sectie om te bewerken met of met de subregelaar.
- ⑧ Selecteer [Ja] en druk op de knop .
 - De beelden in het bereik tussen het eerste of het laatste beeld en het geselecteerde beeld worden verwijderd.
- Bewerken is beschikbaar voor films die met deze camera zijn opgenomen.

Beeldoverlay

- ① Selecteer [Beeldoverlay] met en druk op de knop .
- ② Selecteer het aantal beelden dat in de overlay moet worden gebruikt en druk op de knop .
- ③ Selecteer de RAW-beelden die in de overlay moeten worden gebruikt met (Blz. 12).
 - Het overlay-beeld wordt weergegeven als het aantal beelden is geselecteerd dat in stap ② is opgegeven.
- ④ Pas de versterking aan voor elk beeld dat in de overlay wordt gebruikt.
 - Selecteer een beeld met en gebruik om de versterking aan te passen.
 - De versterking kan worden aangepast tussen 0,1 - 2,0. Controleer de resultaten op de monitor.
- ⑤ Druk op de knop om het bevestigingsdialoogvenster weer te geven. Selecteer [Ja] en druk op de knop .
 - Het beeld wordt opgeslagen met de beeldkwaliteit die ingesteld is op het ogenblik waarop het beeld wordt opgeslagen. (Als [RAW] geselecteerd is, wordt de kopie opgeslagen in het formaat [N+RAW].)

Een afdrukbestelling aanmaken [Afdruk besteld]

Kies de afdrukopties (aantal afdrukken en datumafdruk) voor de beelden op de geheugenkaart. "Afdrukreservering (DPOF)" (Blz. 90)

De bescherming van alle beelden verwijderen

[Bescherming resetten]

Submenu 2	Toepassing
Ja	De bescherming van alle beelden op de huidige geheugenkaart verwijderen.
Nee	Sluiten zonder de bescherming te verwijderen.

Raadpleeg voor de bedieningsmethode (Blz. 54).

Via Wi-Fi verbinden met smartphones

[Verbinding met smartphone]

De camera kan met smartphones worden verbonden via de ingebouwde Wi-Fi-functie.  “Verbinding maken met een smartphone” (Blz. 78)

Aangepast menu

■ A. MF

Assistent handmatig scherpstellen [MF assist]



Submenu 2	Submenu 3	Toepassing
Vergroting	Uit	Vergroting uit.
	Aan* ¹	Hiermee vergroot u een gedeelte van het scherm. <ul style="list-style-type: none">• Het onderwerp in het midden van het frame wordt vergroot weergegeven. Als u focusvergrendeling gebruikt (Blz. 34), wordt het gedeelte waarop de scherpstelling is vergrendeld, vergroot weergegeven.
Pieken	Uit	Pieken uit.
	Aan* ¹	Hiermee worden duidelijk bepaalde omtrekken met randverbetering weergegeven. <ul style="list-style-type: none">• U kunt de verbeteringskleur selecteren.  [Piekkleur] (Blz. 68)

- Als [Aan] is geselecteerd voor [Vergroting] en voor [Pieken], kan het, afhankelijk van het onderwerp, moeilijker zijn om de contouren te zien.
- *¹ Als [Aan] is geselecteerd, zal de camera automatisch Pieken inschakelen en het onderwerp vergroot weergegeven als u het scherpstelpunt wijzigt voor scherpstelvergrendeling of handmatig scherpstellen.

Raadpleeg voor de bedieningsmethode (Blz. 54).

■ B1. Disp(■)))/PC

Het informatiescherm configureren ✨ [Info instellingen]

Submenu 2	Toepassing
 Info	Histogram- of licht- en schaduwsschermen toevoegen aan het afspeelinformatiescherm, of standaardschermen verbergen.
LV-Info	Voeg histogram- of licht- en schaduwsschermen toe aan het afspeelinformatiescherm, of verberg standaardschermen. <ul style="list-style-type: none">• De instellingen voor [Aangepast1] en [Aangepast2] worden afzonderlijk opgeslagen.
 Instellingen	Kies de informatie die wordt weergegeven in de index- en kalenderweergave. <ul style="list-style-type: none">• Kies of de kalender en/of de index met 4, 9, 25, of 100 miniatuurbeelden wordt weergegeven.

Belichtingsvoorbeeld inschakelen ✨ [LV versterk.]

Submenu 2	Toepassing
Uit	Wijzigingen van instellingen als belichtingscompensatie worden weergegeven op het scherm van de monitor.
Aan	Wijzigingen van instellingen als belichtingscompensatie worden niet weergegeven op het scherm van de monitor, maar in plaats daarvan wordt de helderheid aangepast om het scherm zo veel mogelijk in overeenstemming met de optimale belichting te brengen.

Flikkering bij fluorescerende of vergelijkbare verlichting verminderen ✨ [Minder flikkering]

Submenu 2	Toepassing
Auto/50Hz/ 60Hz	Beperk het flikkereffect onder bepaalde soorten verlichting, waaronder fluorescentielampen.
Uit	Minder flikkering uitgeschakeld.

- Als de flikkering niet met de instelling [Auto] wordt verminderd, kunt u deze instellen op [50Hz] of [60Hz] in overeenstemming met de netfrequentie van het openbare elektriciteitsnet in de regio waar de camera wordt gebruikt.

Raadpleeg voor de bedieningsmethode (Blz. 54).

Framelijnen aan het opnamescherm toevoegen

✳ [Rasterweergave]

Submenu 2	Toepassing
Uit	Framelijnen verbergen.
	Framelijnen weergeven.

Een contourkleur kiezen ✳ [Piekkleur]

Submenu 2	Toepassing
Wit/Zwart/ Rood/Geel	Kies een contourkleur.

■ B2. Disp/[■)]/PC

Het pieptonvolume aanpassen ✳ [■)]]

Pas het volume van de camerabedieningsgeluiden aan met $\Delta \nabla$ (pendelknop). Selecteer '0' om de geluiden uit te schakelen die klinken bij bijvoorbeeld het scherpstellen van de camera, of als de sluiters ontspant.

Beelden op een televisie afspelen ✳ [HDMI]

Submenu 2	Submenu 3	Toepassing
Uitvoergrootte	4K/1080p/ 720p/480p/576p	Stel het signaalformaat in dat voorrang moet krijgen. Als de televisie-instelling niet overeenkomt, wordt de instelling automatisch gewijzigd.
	Uit	Bedien met de camera.
HDMI- bediening	Aan	Bedien met de afstandsbediening van de televisie. Als [Aan] is geselecteerd, kan de camera alleen voor afspelen worden gebruikt.

- Raadpleeg "Camerabeelden weergeven op een televisie" (Blz. 85) voor de verbindingmethode.

■ C. Exp/ISO

De standaard voor optimale belichting kiezen

✱ [Belichtingsafst.]

Submenu 2	Toepassing
	Pas de juiste belichting afzonderlijk aan voor elke meetmethode.

- Dit beperkt het aantal opties voor de belichtingscompensatie in de geselecteerde richting.
- De effecten zijn niet zichtbaar op de monitor. Voor normale aanpassingen aan de belichting gebruikt u de belichtingscorrectie (Blz. 31).

De maximum- en standaardwaarden voor de automatische ISO-gevoeligheidsregeling kiezen ✱ [ISO-auto set]

Kies de bovengrens en standaardwaarde die gebruikt worden voor de ISO-gevoeligheid als [Auto] geselecteerd is voor ISO. [Bovengrens]: kies de bovengrens voor de automatische keuze van ISO-gevoeligheid. [Standaard]: kies de standaardwaarde voor de automatische keuze van ISO-gevoeligheid. Het maximum is 12800.

Beeldruis bij hoge ISO-gevoeligheden verminderen

✱ [Ruisfilter]

Submenu 2	Toepassing
Uit	Ruisonderdrukking uitgeschakeld.
Laag/ Standaard/ Hoog	Kies de mate van ruisonderdrukking die toegepast wordt bij hoge ISO-gevoeligheden.

Beeldruis bij lange belichtingstijden verminderen

✱ [Ruisonderdr.]

Submenu 2	Toepassing
Uit	Ruisonderdrukking uitgeschakeld.
Aan	Bij elke opname wordt ruisonderdrukking toegepast.

Raadpleeg voor de bedieningsmethode (Blz. 54).

Submenu 2	Toepassing
Auto	Ruisonderdrukking wordt uitgevoerd bij lange sluitertijden of wanneer de interne temperatuur van de camera is toegenomen.

- De voor ruisonderdrukking benodigde tijd wordt op het scherm weergegeven.
- [Uit] wordt automatisch geselecteerd tijdens sequentiële opnamen.
- Bij sommige lichtomstandigheden en onderwerpen werkt deze functie niet optimaal.

■ D. ⚡ Aangepast

Flitscompensatie aan belichtingscompensatie toevoegen



Submenu 2	Toepassing
Uit	Belichtingscompensatie wordt niet aan flitscompensatie toegevoegd.
Aan	Voegt belichtingscompensatie toe aan flitscompensatie.

De witbalans aanpassen voor gebruik met de flitser ⚡ [↕+WB]

Submenu 2	Toepassing
Uit	De instellingen voor de witbalans worden niet automatisch aangepast voor gebruik met een flitser.
WB AUTO/WB↕	Pas de witbalans aan voor gebruik met een flitser.

■ E. ⏪-/WB/Kleur

Kwaliteitsopties voor JPG-beelden kiezen ⚡ [⏪- Instellen]

U kunt de beeldkwaliteit van de JPEG selecteren uit verschillende combinaties van drie resoluties en vier compressiefactoren.

- ① Selecteer een combinatie van ([⏪-1] – [⏪-4]) met ⏪⏩ en wijzig deze met ⏴⏵.
- ② Druk op de knop Ⓞ.

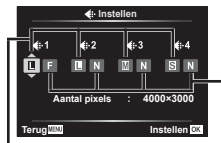

Beeldgrootte Compressiefactor

Raadpleeg voor de bedieningsmethode (Blz. 54).

***De kleuren voor de lichtbron aanpassen* ✨ [WB]**

Stelt de witbalans in (Blz. 39). U kunt tevens de witbalans fijnafstellen voor elke modus.

Fijnafstellingen voor de witbalans aanpassen

- ① Markeer de witbalansoptie die u wilt fijnafstellen en druk op ▷ (pendelknop).
- ② Markeer de A-as (oranje-blauw) of de G-as (groen-magenta) en kies een waarde met Δ ∇ (pendelknop).
 - Met hogere waarden op de A-as (oranje-blauw) krijgen beelden een rode kleurtoon, bij lagere waarden ontstaat een blauwe kleurtoon.
 - Met hogere waarden op de G-as (groen-magenta) worden groentonen versterkt, terwijl bij lagere waarden een magenta kleurtoon ontstaat.

***De automatische witbalans instellen om warme kleuren bij gloeilampverlichting te behouden* ✨ [^{WB}_{AUTO} Warme kleur bewaren]**

Submenu 2	Toepassing
Uit	Warme kleuren verminderen in foto's die met automatische witbalans bij gloeilamplicht werden genomen.
Aan	Warme kleuren behouden in foto's die met automatische witbalans bij gloeilamplicht werden genomen.

***Het formaat van de kleurenreproductie instellen* ✨ [Kleurruimte]**

Submenu 2	Toepassing
sRGB	Dit is de standaard RGB-kleurruimte die wordt aangegeven door de International Electrotechnical Commission (IEC). Gebruik normaal gesproken [sRGB] als standaardinstelling.
AdobeRGB	Dit is een standaard die door Adobe Systems wordt aangeboden. Compatibele software en hardware zoals een scherm, printer enz. zijn vereist voor een juiste uitvoer van de beelden.

■ F. Opnemen

Resetten van opeenvolgende bestandsnummering

✳ [Bestandsn.]

Submenu 2	Toepassing
Auto	Zelfs als u een nieuwe kaart plaatst, worden de bestandsnummers van de vorige kaart aangehouden. Het nummeren van bestanden gaat voort vanaf het laatste nummer dat werd gebruikt of vanaf het hoogste nummer dat beschikbaar is op het kaartje.
Resetten	Als u een nieuwe kaart plaatst, beginnen de mapnummers met 100 en de bestandsnaam met 0001. Als u een kaart plaatst waarop al foto's staan, beginnen de bestandsnummers met het nummer dat volgt op het hoogste bestandsnummer dat al op de kaart staat.

Namen van beeldbestanden wijzigen ✳ [Bestandsn.bew.]

Kies hoe een naam aan beeldbestanden wordt gegeven door het hierna grijs gemarkeerde gedeelte van de bestandsnaam te bewerken.

sRGB: Pmdd0000.jpg _____ Pmdd

Adobe RGB: mdd0000.jpg _____ mdd

Namen van fotograaf en auteursrechthouder aan beelden toevoegen ✳ [Copyrightinstell.]

Submenu 2	Toepassing
Copyrightinfo.	Selecteer [Aan] om de namen van de fotograaf en de auteursrechthouder op te nemen in de Exif-gegevens van nieuwe foto's.
Naam artiest	Voer de naam van de fotograaf in.
Copyrightnaam	Voer de naam van de auteursrechthouder in.

- OLYMPUS kan niet aansprakelijk worden gesteld voor schade ten gevolge van geschillen over het gebruik van [Copyrightinstell.]. Gebruik deze functie op uw eigen risico.

Raadpleeg voor de bedieningsmethode (Blz. 54).

■ G. Veldsensor

Hoogte/diepte voor de huidige locatie invoeren

✳ [Elevatie/diepte]

- 1 Kies een waarde met $\Delta \nabla$ (pendelknop).
 - Ga naar stap 2 om andere eenheden te gebruiken. Druk op de knop OK om verder te gaan zonder de eenheden te wijzigen.
- 2 Druk op \triangleright (pendelknop).
- 3 Kies de eenheden met $\Delta \nabla$ (pendelknop) en druk op de knop OK .

GPS-gegevens bij foto's opslaan ✳ [GPS-locatie registr.]

Submenu 2	Toepassing
Uit	GPS-gegevens worden niet bij foto's opgeslagen.
Aan	GPS-gegevens worden bij foto's opgeslagen.

- Als [Uit] is geselecteerd voor [GPS-locatie registr.], worden de locatiegegevens niet aan foto's toegevoegd, ook niet als de LOG-schakelaar naar **LOG** wordt gedraaid.

Een GPS-modus kiezen ✳ [GPS-prioriteit]

Submenu 2	Toepassing
GPS-nauwkeurigheid	Geeft GPS-nauwkeurigheid voorrang ten opzichte van de batterijlooptijd.
Batterijvermogen	Geeft de batterijlooptijd voorrang ten opzichte van de GPS-nauwkeurigheid.

■ H. Utility

De beeldverwerkingsfunctie aanpassen ✳ [Pixel-mapping]

- Deze functie werd reeds ingesteld in de fabriek en hoeft onmiddellijk na de aankoop niet te worden bijgesteld. Wij raden u aan dit één keer per jaar te doen.
- Voor de beste resultaten wacht u minstens één minuut nadat u foto's heeft gemaakt of bekeken voor u pixel mapping uitvoert. Als u tijdens pixel mapping de camera uitschakelt, dient u de procedure opnieuw uit te voeren.

Raadpleeg voor de bedieningsmethode (Blz. 54).

De beeldverwerkingsfunctie aanpassen

Druk op de knop  wanneer [Start] (submenu 2) wordt weergegeven.

- De controle en aanpassing van de beeldverwerkingsfunctie start.

De houdingsindicator kalibreren [Niveau aanp.]

Submenu 2	Toepassing
Resetten	Herstelt ingestelde waarden naar de fabrieksinstellingen.
Aanpassen	Stelt de huidige camerapositie in als het nulpunt.

De slaapstandvertraging kiezen [Slaapstand]

Submenu 2	Toepassing
Uit	Slaapstand (energiebesparing) uitschakelen.
1 min/3 min/ 5 min	De camera wordt in de sluimerstand (energiebesparing) geschakeld als er gedurende de geselecteerde periode geen handelingen worden uitgevoerd. <ul style="list-style-type: none">• De camera kan opnieuw worden geactiveerd door de ontspanknop half in te drukken.

Een Eye-Fi-kaart gebruiken [Eye-Fi]

Submenu 2	Toepassing
Aan	Schakelt een draadloze verbinding op Eye-Fi-kaarten in.
Uit	Schakelt een draadloze verbinding op Eye-Fi-kaarten uit.

- De instelling kan worden gewijzigd als er een Eye-Fi-kaart wordt geplaatst.
- Wanneer u een Eye-Fi-kaartje gebruikt, dient u eerst de gebruiksaanwijzing van het Eye-Fi-kaartje zorgvuldig te lezen en de instructies te volgen.
- Gebruik het Eye-Fi-kaartje in overeenstemming met de geldende wetgeving en regelgevingen van het land waar u de camera gebruikt.
- Op plaatsen zoals in een vliegtuig, waar Eye-Fi-communicatie verboden is, dient u het Eye-Fi-kaartje uit de camera te verwijderen of [Eye-Fi] in te stellen op [Uit].
- Deze camera ondersteunt de stand Eindeloos van het Eye-Fi-kaartje niet.

De certificeringsmarkeringen controleren [Certificering]

Een deel van de certificeringsmarkering (voor veiligheidsnormen, enz.) wordt afgebeeld.

ƒ Setup-menu

Alle beelden of alle gegevens verwijderen ƒ [Card Setup]

- Voor het formatteren gaat u na of er geen belangrijke gegevens op het kaartje staan.
- Kaartjes moeten met deze camera worden geformatteerd voor ze voor het eerst worden gebruikt, of nadat ze met een andere camera of computer werden gebruikt.

Submenu 2	Toepassing
Alles wissen	Verwijdert alle beeldgegevens van de kaart. <ul style="list-style-type: none">• Beschermd beelden worden niet verwijderd.
Formatteren	Verwijdert alle gegevens van de kaart, inclusief de beveiligde beelden.

De klok handmatig instellen, een tijdzone kiezen en GPS gebruiken om de klok in te stellen ƒ [⌚ Instellingen]



- ① Druk op $\Delta \nabla$ of de pendelknop om het jaar voor [J] in te stellen.
 - ② Druk op \triangleright of de pendelknop om de instelling voor [J] op te slaan.
 - ③ Selecteer de maand ([M]), dag ([D]), uur en minuut ([Tijd]), en de datumweergavevolgorde ([J/M/D]) met $\Delta \nabla \triangleleft \triangleright$ (pendelknop) zoals omschreven in de stappen ① en ②, en druk op de knop OK .
- Als de klok is ingesteld, wordt de kloktijd weergegeven in het locatiegegevensscherm (Blz. 50).

Tijdzone

Markeer een tijdzone met $\Delta \nabla$ en druk op de knop OK .

- De zomertijdinstelling kan worden in- of uitgeschakeld met de knop **INFO**.
- Stel de klok tijdens reizen in op de lokale tijd door de tijdzone van uw bestemming te selecteren. De klok wordt automatisch aangepast aan de wijziging van de tijdzone.

Autom. tijdaanpassing

Selecteer [Aan] om de klok van de camera te synchroniseren met de tijd ontvangen via GPS.

Raadpleeg voor de bedieningsmethode (Blz. 54).

De schermtaal wijzigen ¶ [🗨️]

Submenu 2	Toepassing
Talen	De taal voor de menu's en de foutmeldingen op de monitor wordt geselecteerd.

Helderheid van de monitor aanpassen ¶ [📺]

- ① Gebruik Δ ∇ (pendelknop) om de helderheid aan te passen terwijl u het scherm bekijkt, waarna u op de knop \odot drukt.



Het beeld direct na opname bekijken ¶ [Rec View]

Submenu 2	Toepassing
Uit	Het beeld dat wordt opgeslagen, wordt niet weergegeven. De gebruiker kan de volgende opname voorbereiden terwijl hij het onderwerp na de opname in de monitor volgt.
0,3/0,5/1 tot 20 (sec)	Het opgenomen beeld wordt gedurende het geselecteerde aantal seconden weergegeven. De gebruiker kan vlug controleren of het beeld juist werd gemaakt.
AUTO	Tijdens het opnemen van foto's schakelt de camera automatisch om naar weergavemodus en toont het huidige beeld.

Wi-Fi instellen ¶ [Wi-Fi-instellingen]

Submenu 2	Toepassing
Wi-Fi-verb.instellingen	Stel de aansluitingswijze in "De camera verbinden met een smartphone" (Blz. 77).
Privé-wachtwoord	Maak een wachtwoord.
Deelorder resetten	Annuleer alle beelden die voor delen zijn geselecteerd.
Wi-Fi-instellingen resetten	Herstel de standaardinstellingen voor de Wi-Fi-instellingen.

- Raadpleeg voor de bedieningsmethode "De verbindingmethode wijzigen" (Blz. 81).

De camera verbinden met een smartphone

Door verbinding te maken met een smartphone via de Wi-Fi-functie van de camera en met de aangegeven app (Ol.Track, Ol.Share), kunt u tijdens en na het fotograferen nog meer functies gebruiken.

Wat u allemaal kunt doen met de opgegeven app OLYMPUS Image Share (Ol.Share)

- Foto's van de camera naar een smartphone overzetten
U kunt foto's van de camera in een smartphone laden.
- Op afstand fotograferen vanaf een smartphone
U kunt met een smartphone de camera op afstand bedienen en fotograferen.
- Prachtige fotobewerking
U kunt creatieve filters toepassen en foto's die in een smartphone zijn geladen van stempels voorzien.
- GPS-tags aan foto's toevoegen
U kunt GPS-tags aan foto's toevoegen door de GPS-log die op de smartphone is opgeslagen naar de camera over te brengen.

Ga voor details naar het volgende adres:

<http://app.olympus-imaging.com/oishare/>

- Lees voordat u de draadloze LAN-functie gebruikt "De draadloze LAN-functie gebruiken" (Blz. 128).
- Als u de draadloze LAN-functie gebruikt in een land buiten de regio waar u de camera hebt gekocht, bestaat het risico dat de camera niet voldoet aan de regelgeving inzake draadloze communicatie van dat land. Olympus kan niet verantwoordelijk worden geacht voor het niet voldoen aan deze regelgeving.
- Zoals bij alle draadloze communicatie bestaat er altijd een risico op onderschepping door derden.
- De draadloze LAN-functie op de camera kan niet worden gebruikt om verbinding te maken met een privé of openbaar toegangspunt.
- De antenne bevindt zich in de handgreep van de camera. Houd de handgreep zoveel mogelijk uit de buurt van metalen voorwerpen.
- Bij draadloze LAN-verbinding loopt de batterij sneller leeg. Als de batterij bijna leeg is, kan de verbinding worden verbroken tijdens de overdracht.
- In de buurt van apparaten die magnetische velden, statische elektriciteit of radiogolven genereren, zoals een magnetron of een draadloze telefoon, komt de verbinding mogelijk moeilijk tot stand of is traag.

Verbinding maken met een smartphone

- 1 Start de OI.Share-app die op uw smartphone is geïnstalleerd.
 - U kunt tevens verbinding maken met smartphones via OI.Track.
- 2 Markeer [Verbinding met smartphone] in het Weergavemenu en druk op **OK**.
 - U kunt [Verbinding met smartphone] ook openen door de knop **MENU** ingedrukt te houden als de camera gereed is voor fotograferen.
- 3 Volg de bedieningsaanwijzingen die op de monitor van de camera worden weergegeven om de Wi-Fi-verbinding voor te bereiden.
- 4 Gebruik een smartphone waarop OI.Share is geïnstalleerd om de QR-code te lezen die op de monitor van de camera wordt weergegeven. Er wordt automatisch verbinding gemaakt.

Als de QR-code niet gelezen kan worden

Stel een SSID en een wachtwoord in de Wi-Fi-instellingen van een smartphone in alvorens verbinding te maken (de SSID en het wachtwoord vindt u linksonder op het scherm van de QR-code).

Voor informatie over de Wi-Fi-instellingen van uw smartphone verwijzen wij naar de gebruikershandleiding van uw smartphone.



- Druk op de knop **MENU** van de camera om de verbinding te verbreken.

Foutmelding tijdens Wi-Fi-verbinding

Verbind de camera opnieuw met de smartphone.

- ① Schakel de Wi-Fi-functie van de smartphone uit.
- ② Schakel de Wi-Fi-functie weer in. Selecteer de SSID voor TG-5 voordat u een nieuwe verbinding maakt.

Foto's overbrengen naar een smartphone

U kunt foto's in de camera selecteren en deze op een smartphone laden.

U kunt de camera ook gebruiken om beelden te selecteren die u op voorhand wilt delen.  [Deelorder] (Blz. 14)

- 1 Verbind de camera met een smartphone. (Blz. 78)
- 2 Tik op de knop **Beeld overdragen** in **OI.Share**.
 - Alle foto's die in de camera opgeslagen zijn, worden in een lijst weergegeven.
 - Als een foutmelding verschijnt:  "Foutmelding tijdens Wi-Fi-verbinding" (Blz. 78)
- 3 Selecteer de foto's die u wilt overzetten en tik op de knop **Opslaan**.
 - Na het opslaan kunt u de camera vanaf de smartphone uitschakelen.

Op afstand fotograferen met een smartphone

U kunt op afstand fotograferen door de camera met een smartphone te bedienen.

Deze functie is alleen beschikbaar in [Privé] (Blz. 81).

- 1 Verbind de camera met een smartphone. (Blz. 78)
- 2 Tik op de knop **Op afstand** in **OI.Share**.
 - Als een foutmelding verschijnt:  "Foutmelding tijdens Wi-Fi-verbinding" (Blz. 78)
- 3 Tik op de sluitersnelknop om een opname te maken.
 - De foto's worden opgeslagen op de geheugenkaart in de camera.
 - De beschikbare fotografeeropties zijn gedeeltelijk beperkt.

Positiegegevens aan afbeeldingen toevoegen

U kunt GPS-tags toevoegen aan foto's die genomen zijn terwijl de GPS-log werd vastgelegd door de GPS-log van de smartphone over te brengen naar de camera.

Deze functie is alleen beschikbaar in [Privé] (Blz. 81).

1 Start OI.Share voordat u begint met fotograferen en zet de schakelaar op de knop Locatie toevoegen aan om de GPS-log vast te leggen.

- Voordat u begint met het vastleggen van de GPS-log, moet de camera eenmaal verbonden worden met OI.Share om de tijd te synchroniseren.
- U kunt de telefoon of andere apps gebruiken terwijl de GPS-log wordt vastgelegd. Sluit OI.Share niet af.

2 Zet de schakelaar op de knop Locatie toevoegen uit als u klaar bent met fotograferen.

De GPS-log is nu opgeslagen.

3 Verbind de camera met een smartphone. (Blz. 78)

4 Breng de opgeslagen GPS-log met OI.Share over naar de camera.

- GPS-tags worden toegevoegd aan beelden op de geheugenkaart op basis van de gegevens in het overgebrachte logbestand.
- In de gedetailleerde weergave worden de lengte- en breedtegraad weergegeven op beelden waaraan positiegegevens zijn toegevoegd.
- Als een foutmelding verschijnt:  "Foutmelding tijdens Wi-Fi-verbinding" (Blz. 78)
- Toevoegen van locatiegegevens is alleen mogelijk met smartphones die over een GPS-functie beschikken.
- U kunt geen positiegegevens toevoegen aan films.

De verbindingmethode wijzigen



U kunt de camera op twee manieren met een smartphone verbinden: met [Privé], waarmee u telkens dezelfde instellingen gebruikt, en met [Eenmalig], waarmee u telkens verschillende instellingen gebruikt. [Privé] wordt aanbevolen als u de camera met uw eigen smartphone wilt verbinden en [Eenmalig] als u afbeeldingen naar een andere smartphone wilt overbrengen.

- De standaardinstelling is [Privé].

- 1** Selecteer [Wi-Fi-instellingen] in het Setup-menu en druk op .
- 2** Selecteer [Wi-Fi Connect Instellingen] en druk op  (pendelknop).
- 3** Selecteer de draadloze LAN-verbindingmethode en druk op .
 - [Privé]: maak verbinding met een smartphone (maakt na de eerste keer automatisch verbinding met gebruik van de instellingen). Alle functies van Ol.Share zijn beschikbaar.
 - [Eenmalig]: maak verbinding met meerdere smartphones (maakt telkens verbinding met gebruik van verschillende verbindinginstellingen). Alleen de functie voor beeldoverdracht van Ol.Share is beschikbaar. U kunt alleen beelden bekijken die voor delen zijn ingesteld met de camera.
 - [Selecteren]: selecteer welke methode u elke keer wilt gebruiken.
 - [Uit]: de Wi-Fi-functie is uitgeschakeld.

Het wachtwoord wijzigen

Wijzig het wachtwoord voor [Privé].

- 1** Selecteer [Wi-Fi-instellingen] in het Setup-menu en druk op .
- 2** Selecteer [Privé-wachtwoord] en druk op  (pendelknop).
- 3** Volg de bedieningsaanwijzing en druk op de knop .
 - Er wordt een nieuw wachtwoord ingesteld.

Een deelorder annuleren

Annuleer deelorders die op foto's zijn ingesteld.

- 1** Selecteer [Wi-Fi-instellingen] in het Setup-menu en druk op **OK**.
- 2** Selecteer [Deelorder resetten] en druk op **▶** (pendelknop).
- 3** Selecteer [Ja] en druk op **OK**.

De draadloze LAN-instellingen resetten

Initialiseert inhoud van [Wi-Fi-instellingen].

- 1** Selecteer [Wi-Fi-instellingen] in het Setup-menu en druk op **OK**.
- 2** Selecteer [Wi-Fi-instellingen resetten] en druk op **▶** (pendelknop).
- 3** Selecteer [Ja] en druk op **OK**.

GPS-functie gebruiken

Ongeacht of de camera wordt gebruikt om te fotograferen kan de camera GPS- en overige sensorgegevens verzamelen en loggen, inclusief positie en hoogte. Deze gegevens kunnen tevens worden toegevoegd aan foto's. De logs kunnen worden gedownload om te gebruiken met de OLYMPUS Image Track (OI.Track) app voor smartphones.

- De lengte- en breedtegraad worden weergegeven op beelden waaraan positiegegevens zijn toegevoegd.
- De camera is niet voorzien voor gps-navigatie.
- Zorg ervoor dat u de laatste versie van de app gebruikt.

Ga voor details naar het volgende adres:

<http://app.olympus-imaging.com/oitrack/>

Voordat u begint

- Lees voordat u de GPS-functie gebruikt, "GPS-functie, elektronisch kompas" (Blz. 129).
- In bepaalde landen en regio's kan het illegaal zijn om positiegegevens op te halen zonder voorafgaande toestemming van de overheid. Daarom kan in bepaalde verkoopgebieden de camera zijn ingesteld op het niet weergeven van positiegegevens.
Als u de camera meeneemt naar het buitenland, moet u er rekening mee houden dat sommige landen of gebieden wetten hebben die het gebruik van deze functie regelen. Volg altijd de lokale wetgeving.
- Voordat u aan boord van een vliegtuig stapt, of naar andere locaties gaat waar het gebruik van GPS-apparatuur is verboden, dient u de LOG-schakelaar naar **OFF** te draaien en dient u [Uit] voor zowel [GPS-locatie registr.] (Blz. 73) als [Autom. tijdaanpassing] (Blz. 75) te selecteren.
- Deze camera ondersteunt tevens Quasi-Zenith Satellites System en GLONASS.

Voordat u de GPS-functie gebruikt (A-GPS-gegevens)

Afhankelijk van de status van de camera en de communicatie kan het even duren voordat de positie is bepaald. Als A-GPS wordt gebruikt, kan de tijd voor het bepalen van de positie worden verkort van een paar seconden tot enige tienden van seconden. U kunt de A-GPS-gegevens bijwerken met de smartphone-app "OLYMPUS Image Track" (OL Track) of de pc-software "OLYMPUS A-GPS Utility".

- Zorg er voor dat de datum op de camera correct is ingesteld.
- Stel de camera in op Privéverbinding (Blz. 81).

- A-GPS-gegevens moeten om de 4 weken worden bijgewerkt. De positiegegevens kunnen zijn gewijzigd als enige tijd is verlopen na het bijwerken van de gegevens. Gebruik zo nieuw mogelijke A-GPS-gegevens.
- Het aanbieden van A-GPS-gegevens kan zonder voorafgaande kennisgeving worden beëindigd.

A-GPS-gegevens bijwerken met een smartphone

Installeer "OLYMPUS Image Track" (OI.Track), de app voor smartphones, op uw smartphone voordat u bijwerkt. Zie de volgende URL voor informatie over het bijwerken van de A-GPS-gegevens.

<http://app.olympus-imaging.com/oitrack/>

Verbind de camera met de smartphone volgens de procedure beschreven in "Verbinding maken met een smartphone" (Blz. 78).

- Mocht er een verbindingfout worden weergegeven, dient u de verbinding tussen de camera en de smartphone opnieuw tot stand te brengen.
-  "Foutmelding tijdens Wi-Fi-verbinding" (Blz. 78)

De A-GPS-gegevens met een pc bijwerken

Download de OLYMPUS A-GPS Utility software van de volgende URL en installeer deze op uw pc.

<http://sdl.olympus-imaging.com/agps/>

Raadpleeg de "OLYMPUS A-GPS Utility Instruction Manual" op de website met de bovenstaande URL voor details over het bijwerken van de gegevens.

GPS gebruiken

Met de volgende bedieningen wordt GPS ingeschakeld: de LOG-schakelaar naar **LOG** draaien (Blz. 48), [Aan] selecteren voor [GPS-locatie registr.] (Blz. 73) of [Aan] selecteren voor [Autom. tijdaanpassing] (Blz. 75).

- Dek de gps-antenne niet af met uw handen of metalen voorwerpen.
- Als u de GPS-functie voor het eerst gebruikt en de A-GPS is niet bijgewerkt, of als de functie gedurende langere tijd niet is gebruikt, kan het een paar minuten duren voordat de positiemeting is voltooid.
- Door het inschakelen van GPS wordt het stroomverbruik van de batterij verhoogd. Om het stroomverbruik van de batterij te verminderen, kunt u [Batterijvermgn] selecteren bij [GPS-prioriteit] (Blz. 73).

Gevolgte bewegingen van GPS-logboeken weergeven

Nadat de GPS-volgboeken zijn geregistreerd, kunnen de gevolgte bewegingen in de logboeken worden weergegeven met de OLYMPUS Viewer 3 of OI.Track.

- De gevolgte beweging kan niet worden weergegeven op de camera.

De camera op een ander apparaat aansluiten

Camerabeelden weergeven op een televisie

Als u de camera via een HDMI-kabel verbindt met een HD-apparaat, krijgt u de beschikking over een HD-scherm voor opnemen en afspelen.

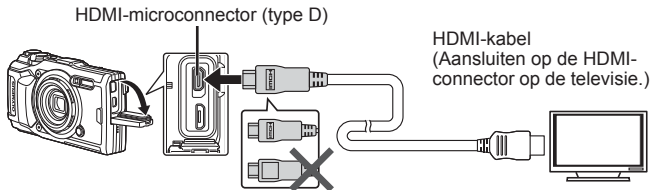

- 1 Gebruik de kabel om de camera op de tv aan te sluiten.
 - 2 Schakel de camera in.
 - 3 Kies het invoerkanal van de tv.
 - De monitor van de camera wordt uitgeschakeld wanneer de kabel is aangesloten.
 - Voor meer details over het wijzigen van de ingangsbron van de televisie raadpleegt u de handleiding van de televisie.
 - Afhankelijk van de instellingen van uw televisie kunnen de weergegeven beelden en de informatie uitgesneden zijn.
- Sluit de USB-kabel en de HDMI-kabel niet samen aan op de televisie.
 - Als de camera via een HDMI-kabel is aangesloten, kunt u het digitale videosignaaltype selecteren. Kies een formaat dat overeenkomt met het ingangsformaat dat op de televisie werd geselecteerd.

4K	Er wordt voorrang gegeven aan 4K HDMI-uitvoer. <ul style="list-style-type: none">• Tijdens opnemen wordt de uitvoer met lage resolutie gebruikt.
1080p	Er wordt voorrang gegeven aan 1080p HDMI-uitvoer.
720p	Er wordt voorrang gegeven aan 720p HDMI-uitvoer.
480p/576p	480p/576p HDMI-uitvoer.

De afstandsbediening van de tv gebruiken

Als de camera wordt verbonden met een TV die HDMI-bediening ondersteunt, kan de camera worden bediend met de afstandsbediening van de TV. De HDMI-bediening moet worden ingeschakeld in de cameramenu's voordat de camera wordt verbonden.

- 1** Markeer [HDMI] in Aangepast menu B2 (Blz. 68) en druk op de knop .
 - 2** Selecteer [HDMI-bediening] en kies [Aan].
 - 3** Gebruik de kabel om de camera op de tv aan te sluiten.
 - 4** Kies het invoerkanaal van de tv.
 - 5** Bedien de camera met de afstandsbediening van de tv.
 - U kunt de camera bedienen door de bedieningsaanwijzingen te volgen die worden weergegeven op de tv.
 - Sommige televisies ondersteunen niet alle functies.
- U kunt geen foto's of films opnemen als de HDMI-kabel aangesloten is.
 - Sluit de camera niet aan op andere HDMI-uitvoerapparaten. Hierdoor zou de camera beschadigd kunnen raken.
 - HDMI-uitvoer is niet mogelijk als de camera via USB verbonden is met een computer of een printer.

Afbeeldingen afdrukken

Direct afdrukken (PictBridge)

Wanneer u de camera met het USB-kabeltje aansluit op een voor PictBridge geschikte printer, kunt u de opgeslagen afbeeldingen rechtstreeks afdrukken.

De camera aansluiten

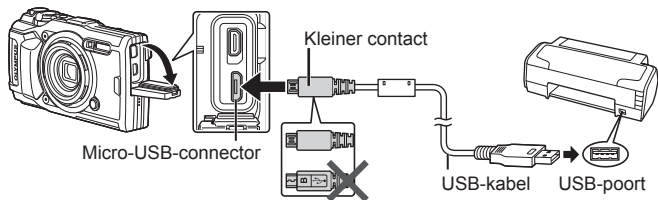

- Gebruik een volledig opgeladen batterij als u afdrukken wenst te maken.
- Films kunnen niet worden afgedrukt.

■ Eenvoudig printen

Selecteer elk beeld dat u in enkelbeeld afspelen wilt afdrukken (Blz. 11).

1 Geef de foto's die u wilt afdrukken weer op de camera met ◀▶ (pendelknop).

2 Sluit de camera met de meegeleverde USB-kabel aan op de printer.

- Als het dialoogvenster 'Eenvoudig afdrukken' niet wordt weergegeven, koppelt u de USB-kabel los en sluit u deze daarna weer aan, voordat u het proces vanaf stap 1 herhaalt.



3 Druk op ▶ (pendelknop).

- Het instelmenu voor het selecteren van de afbeelding verschijnt als het afdrukken is voltooid. Om een andere foto af te drukken, selecteert u met ◀▶ (pendelknop) de gewenste foto en drukt u op Ⓞ.
- Om af te sluiten, koppelt u het USB-kabeltje los van de camera terwijl het instelmenu voor selecteren van de afbeelding wordt weergegeven.

■ Printen volgens de specificatie van de klant

Pas de afdrukmodus, het papiertype en andere instellingen aan voordat u afdrukt.

- 1 Sluit de camera met de meegeleverde USB-kabel aan op de printer en schakel de camera in.
- 2 Er wordt een lijst met opties weergegeven. Markeer [Afdrukken] en druk op de knop .



- Er moet een dialoogvenster worden weergegeven op de monitor waarin u wordt gevraagd om een afdrukmodus te kiezen. Mocht dit niet gebeuren, koppelt u de USB-kabel van de printer los en daarna weer vast.

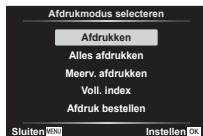

- 3 Volg de bedieningsinstructies voor het instellen van een afdrুকoptie.

Afdrukmodus selecteren

Selecteer de manier van afdrukken (afdrukfunctie). De beschikbare afdrukfuncties staan hieronder vermeld.

Afdrukken	De geselecteerde afbeeldingen worden afgedrukt.
Alles afdrukken	Alle afbeeldingen die opgeslagen zijn op het kaartje worden afgedrukt. Elke afbeelding wordt één keer afgedrukt.
Meerv. afdrukken	Drukt meerdere kopieën van dezelfde afbeelding af als afzonderlijke afbeeldingen op een enkel blad.
Voll. index	Drukt een index af van alle afbeeldingen die op het kaartje zijn opgeslagen.
Afdruk besteld	Drukt af overeenkomstig de afdrukreservering die u hebt gemaakt (Blz. 90). Als er geen afbeelding met afdrukreservering bestaat, is deze functie niet beschikbaar.

De eigenschappen van het printpapier instellen

Deze instelling varieert afhankelijk van het type printer. Als alleen de STANDAARD-instelling van de printer beschikbaar is, kunt u de instelling niet wijzigen.

Grootte	Stelt het papierformaat in dat de printer ondersteunt.
Zonder rand	Selecteert of de afbeelding op een volledige pagina wordt afgedrukt of binnen een blanco kader.
Foto/vel	Selecteert het aantal afbeeldingen per blad. Dit verschijnt als u de functie [Meerv. afdrukken] hebt geselecteerd.

De afbeeldingen die u wilt afdrukken selecteren



Selecteer de afbeeldingen die u wilt afdrukken. De geselecteerde afbeeldingen kunnen later worden afgedrukt (reservering van een enkel beeld) of het beeld dat u geopend hebt kan rechtstreeks worden afgedrukt.





Afdrukken (OK)	Hiermee wordt de huidig weergegeven afbeelding afgedrukt. Als er een afbeelding met een [Enkele afdruk]-reservering bestaat, zal alleen deze gereserveerde afbeelding worden afgedrukt.
Enkeleafdruk(▲)	Maakt een afdrukreservering voor de afbeelding die nu wordt weergegeven. Als u na het maken van een [Enkele afdruk]-reservering deze afdrukreservering ook op andere foto's wilt toepassen, selecteert u met <◀▶> (pendelknop) de gewenste foto's.
Meer (▼)	Voor het instellen van het aantal afdrukken en andere eigenschappen van de nu weergegeven afbeelding, en of u deze wilt afdrukken of niet. Hoe u dat doet, leest u in "Afdrukgegevens instellen" in de volgende paragraaf.

Afdrukgegevens instellen

Selecteer of u afdrukgegevens zoals de datum en het tijdstip of de bestandsnaam op de afbeelding wilt afdrukken.

	Voor het instellen van het aantal afdrukken.
Datum	Drukt de datum en het tijdstip af die bij de afbeelding zijn opgeslagen.
Bestandsnaam	Drukt de bestandsnaam af die bij de afbeelding is opgeslagen.
	Snijdt een afbeelding bij. Bepaal de grootte van de uitsnede met de subregelaar en positioneer de uitsnede met $\Delta \nabla \triangleleft \triangleright$ (pendelknop).

4 Als u de foto's die u wilt afdrukken en de afdrukgegevens hebt ingesteld, selecteert u [Afdrukken] en drukt u op .

- Om te stoppen en het afdrukken te annuleren, drukt u op . Om het afdrukken te hervatten, selecteert u [Doorgaan].

■ Afdrukken annuleren

Om het afdrukken te annuleren, markeert u [Annul.] en drukt u op . Merk op dat wijzigingen aan de afdrukbestelling verloren gaan; om het afdrukken te annuleren en terug te keren naar de vorige stap, waar u wijzigingen kunt aanbrengen aan de huidige afdrukbestelling, drukt u op **MENU**.

Afdrukreservering (DPOF)

Bij afdrukreserveringen worden het aantal afdrukken en de instelling voor het afdrukken van de datum opgeslagen in de afbeelding op het kaartje. De afdrukken kunnen op die manier eenvoudig worden gemaakt op een printer of in een fotospecialzaak die DPOF ondersteunt, want de afdrukreserveringen op het kaartje kunnen zonder computer of camera worden gebruikt.

- Afdrukreserveringen kunnen enkel worden ingesteld voor de afbeeldingen op het kaartje.
- Het is mogelijk dat DPOF-reserveringen die werden ingesteld met een andere DPOF-camera, met deze camera niet gewijzigd kunnen worden. Eventuele wijzigingen moet u dan aanbrengen met het oorspronkelijke apparaat. Als u nieuwe DPOF-reserveringen met deze camera maakt, worden de reserveringen gewist die met het andere apparaat werden gemaakt.
- DPOF-afdrukreserveringen zijn mogelijk voor maximaal 999 afbeeldingen per kaartje.

■ Enkel beeld reserveren [🖨️]

- 1 Druk op de knop **MENU** om de menu's weer te geven.
 - “De menu's gebruiken” (Blz. 54)
- 2 In het weergavemenu [▶] selecteert u [Afdr.Best.], waarna u op de knop (OK) drukt.
- 3 Gebruik Δ ▽ (pendelknop) om [🖨️] te selecteren en druk op de knop (OK).



- 4 Gebruik ◀ ▶ (pendelknop) om de afbeelding te selecteren waarvoor u afdrukreserveringen wenst in te stellen. Gebruik Δ ▽ (pendelknop) om het aantal te selecteren. Druk op de knop (OK).
- 5 Gebruik Δ ▽ (pendelknop) om de schermoptie [🕒] (datumafdruk) te selecteren en druk op de knop (OK).

Submenu 2	Toepassing
Nee	Hiermee wordt enkel de afbeelding afgedrukt.
Datum	Hiermee wordt de afbeelding samen met de datum van fotograferen afgedrukt.
Tijd	Hiermee wordt de afbeelding samen met het tijdstip van fotograferen afgedrukt.



- Bij het afdrukken van afbeeldingen kan de instelling niet tussen de afbeeldingen in worden gewijzigd.

- 6 Gebruik Δ ▽ (pendelknop) om [Instellen] te selecteren en druk op de knop (OK).





■ Eén afdruk reserveren voor elke afbeelding op het kaartje [ALL]

- 1 Voer stap 1 en 2 uit bij [] (Blz. 91).
- 2 Gebruik $\Delta \nabla$ (pendelknop) om [ALL] te selecteren en druk op de knop .
- 3 Voer stap 5 en 6 uit bij [].

■ Annuleren van alle afdrukreserveringsgegevens

- 1 Voer stap 1 en 2 uit bij [] (Blz. 91).
- 2 Selecteer [] of [ALL] en druk op de knop .
- 3 Gebruik $\Delta \nabla$ (pendelknop) om [Terugstellen] te selecteren en druk op de knop .

■ Terugstellen van de afdrukreserveringsgegevens van geselecteerde afbeeldingen

- 1 Voer stap 1 en 2 uit bij [] (Blz. 91).
- 2 Gebruik $\Delta \nabla$ (pendelknop) om [] te selecteren en druk op de knop .
- 3 Gebruik $\Delta \nabla$ (pendelknop) om [Bewaren] te selecteren en druk op de knop .
- 4 Gebruik $\triangleleft \triangleright$ (pendelknop) om de afbeelding te selecteren met de afdrukreservering die u wenst te annuleren. Gebruik $\Delta \nabla$ (pendelknop) om het aantal afdrukken op "0" te zetten.
- 5 Herhaal indien nodig stap 4 en druk op de knop  als u klaar bent.
- 6 Gebruik $\Delta \nabla$ (pendelknop) om de schermoptie [] (datumafdruk) te selecteren en druk op de knop 
 - De instellingen worden toegepast op de resterende afbeeldingen met afdrukreserveringen.
- 7 Gebruik $\Delta \nabla$ (pendelknop) om [Instellen] te selecteren en druk op de knop .

De camera aansluiten op een computer

De camera aansluiten

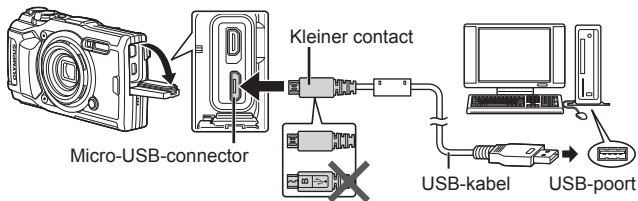

- Als niets wordt weergegeven op het scherm van de camera nadat de camera met de computer werd verbonden, kan de batterij leeg zijn. Gebruik een volledig opgeladen batterij.
- Als de camera geen verbinding met de pc kan krijgen, koppelt u de kabel los en daarna weer vast.
- De batterij in de camera kan worden geladen terwijl de camera via USB aangesloten is op de computer. De laadtijd is afhankelijk van de prestaties van de computer. (In sommige gevallen kan het ongeveer 10 uur duren om de batterij op te laden.)

Foto's naar een computer kopiëren

Uw camera voldoet aan de normen voor USB Mass Storage Class. U kunt afbeeldingen overbrengen naar een computer door de camera met het meegeleverde USB-kabeltje op een computer aan te sluiten. De volgende besturingssystemen ondersteunen de USB-verbinding:

Windows	Windows Vista SP2/Windows 7 SP1/Windows 8/ Windows 8.1/Windows 10
Mac	OS X v10.8-v10.11/macOS v10.12

1 Schakel de camera uit en sluit deze aan op de computer.

- De plaats van de USB-poort is afhankelijk van het soort computer. Voor details raadpleegt u de handleiding van de computer.

2 Er wordt een lijst met opties weergegeven. Markeer [Opslag] of [MTP] en druk op de knop .



Submenu 1	Toepassing
Opslag	Aansluiten als een kaartlezer.
MTP	Behandel de camera als een draagbaar apparaat.

3 De computer herkent de camera als een nieuw apparaat.

- Als u Windows Photo Gallery wilt gebruiken, selecteert u [MTP] in stap 2.
- In de volgende werkomgevingen is een geslaagde gegevensoverdracht niet gegarandeerd, ook niet als de computer is uitgerust met een USB-poort.
Computers met nieuw geïnstalleerde USB-poort met uitbreidingskaartje, enzovoort.
Computers zonder een af fabriek geïnstalleerd besturingssysteem en zelfgebouwde computers.
- De bedieningselementen van de camera kunnen niet worden gebruikt terwijl de camera verbonden is met een computer.
- Als de computer niet in staat is om de camera te detecteren, koppelt u de USB-kabel van de computer los en daarna weer vast.

Software installeren

De foto's en films die u met uw camera hebt gemaakt, kunnen worden overgebracht naar een computer en daar worden weergegeven, bewerkt en georganiseerd met de OLYMPUS Viewer 3, die wordt aangeboden door OLYMPUS.

- Als u OLYMPUS Viewer 3 wilt installeren, kunt u deze downloaden van de onderstaande website en volgt u de scherm instructies.
<http://support.olympus-imaging.com/ov3download/>
- Bezoek de hierboven genoemde website voor instructies over systeemvereisten en installatie.
- U moet het serienummer van het product invoeren voorafgaand aan het downloaden.

De OLYMPUS Digital Camera Updater installeren

Firmware-updates voor de camera kunnen uitsluitend met de OLYMPUS Digital Camera Updater worden uitgevoerd. Download de updater vanaf onderstaande website en installeer deze volgens de instructies op het scherm.

<http://oup.olympus-imaging.com/ou1download/index/>

Gebruikersregistratie

Bezoek de website van OLYMPUS voor informatie over het registreren van uw Olympus-producten.

Handige tips

Als de camera niet werkt zoals verwacht of als er een foutmelding op het scherm verschijnt en u niet zeker weet wat u moet doen, raadpleegt u de volgende informatie om het probleem te verhelpen.

Problemen oplossen

■ Batterij

De camera werkt niet, zelfs als de batterijen geplaatst zijn.

- Plaats opgeladen batterijen in de juiste richting.  "De batterij en het kaartje plaatsen en verwijderen" (Blz. 4)
- De prestaties van de batterij kunnen tijdelijk lager liggen wegens de lage temperatuur. Neem de batterijen uit de camera en warm deze op door ze een tijdje in uw zak te houden.



■ Kaartje

Er verschijnt een foutmelding.

-  "Foutmelding" (Blz. 98)

■ Ontspanknop

Er wordt geen opname gemaakt als de ontspanknop wordt ingedrukt.

- Schakel de slaapstand uit.
Als er geen bewerkingen worden uitgevoerd gedurende een ingestelde periode terwijl de camera aan staat, schakelt de camera over naar een energiebesparende modus genaamd 'slaapstand' en de monitor wordt automatisch uitgeschakeld. In deze stand kunnen er geen foto's worden gemaakt, zelfs niet als de ontspanknop volledig wordt ingedrukt. Bedien de zoomknop of een andere knop om de camera uit de sluimerstand te halen, voordat u een foto maakt. Als er 5 minuten niets gebeurt met de camera, gaat deze automatisch uit. Druk op de knop **ON/OFF** om de camera in te schakelen.
- Druk op de knop  om naar de stand Fotograferen te gaan.
- Wacht tot  (flitser wordt opgeladen) niet meer knippert voordat u foto's maakt.
- Tijdens langdurig gebruik van de camera kan de interne temperatuur oplopen, wat ertoe kan leiden dat de camera automatisch wordt uitgeschakeld. Als dit gebeurt, wacht u tot de camera voldoende is afgekoeld.
De externe temperatuur van de camera kan ook oplopen tijdens gebruik, dit is echter normaal en wijst niet op een storing.

■ Monitor

Onduidelijk beeld.

- Er kan zich condensatie gevormd hebben. Schakel de camera uit en wacht tot de camera zich aangepast heeft aan de omgevingstemperatuur en droog is voor u foto's neemt.

Het licht wordt in de foto gevangen.

- Als u een foto neemt in donkere situaties, kunnen er weerkaatsingen van de flitser zichtbaar zijn op het stof in de lucht.

■ Functie Datum en tijd

De instellingen voor datum en tijd keren terug naar de standaardinstelling.

- Als de batterijen gedurende ongeveer 3 dagen^{*1} uit de camera worden gehaald, keren de instellingen voor de datum en de tijd terug naar de standaardinstellingen en moet u deze informatie dus opnieuw instellen.
^{*1} De tijdsduur voor de instelling voor datum en tijd terugkeert naar de standaardinstelling, is afhankelijk van de oplaadtoestand van de batterijen.
 "De camera inschakelen en voor het eerst instellen" (Blz. 8)

■ Lens

Lens raakt beslagen.

- Bij snelle temperatuurswisselingen kan de lens beslaan (condensatie). Schakel de camera uit en wacht tot de camera zich aangepast heeft aan de omgevingstemperatuur en droog is voor u foto's neemt.

■ Overige

De kompasrichting is niet correct

- Het kompas werkt niet zoals verwacht in de omgeving van sterke elektromagnetische velden die bijvoorbeeld worden geproduceerd door televisies, magnetrons, grote elektromotoren, radiozenders en hoogspanningsleidingen.
De normale werking kan soms worden hersteld door de camera in een cijfer acht te bewegen terwijl u uw pols draait.







Foutmelding

- Als een van de volgende meldingen op de monitor verschijnt, probeert u de aangegeven oplossing uit.

Foutmelding	Oplossing
 Kaartfout	Probleem met het kaartje Steek een nieuw kaartje in de camera.
 Schrijfbeveil.	Probleem met het kaartje De schrijfbeveiliging van het kaartje staat op "LOCK". Verschuif de schakelaar.
 Kaart vol	Probleem met het kaartje <ul style="list-style-type: none">Vervang het kaartje.Wis ongewenste afbeeldingen.*1
	Probleem met het kaartje Gebruik Δ ∇ (pendelknop) om [Formatteren] te selecteren en druk op de knop  . Gebruik vervolgens Δ ∇ (pendelknop) om [Ja] te selecteren en druk op de knop  .*2
 Geen foto	Probleem met het kaartje Neem foto's voor u ze bekijkt.
 Fotofout	Probleem met het geselecteerde beeld Gebruik retoucheringssoftware om het beeld op een computer te bekijken. Als u het beeld nog steeds niet kunt bekijken, is het beeldbestand beschadigd.
 Bewerking beeld niet mogelijk	Probleem met het geselecteerde beeld Gebruik retoucheringssoftware, enz., om het beeld op een computer te bewerken.
 Batterij leeg	Probleem met de batterij Laad de batterij op.
 Geen verbinding	Verbindingsprobleem Controleer of de camera op de juiste wijze op de computer, televisie of printer is aangesloten.
 Geen papier	Printerprobleem Leg papier in de printer.



*1 Breng belangrijke afbeeldingen over naar een computer voordat u afbeeldingen gaat wissen.

*2 Alle gegevens worden gewist.



Foutmelding	Oplossing
 Geen inkt	Printerprobleem Plaats een verse inktpatroon in de printer.
 Vastgelopen	Printerprobleem Haal het papier dat de printer blokkeert uit de printer.
Instellingen gewijzigd ^{*3}	Printerprobleem Keer terug naar een toestand waarin de printer kan worden gebruikt.
 Afdrukfout	Printerprobleem Schakel de camera en de printer uit, controleer of er problemen met de printer zijn en schakel de stroomtoevoer weer in.
 Kan niet afdrukken ^{*4}	Probleem met het geselecteerde beeld Gebruik een computer om de foto's te printen.
 °C/°F	Waarschuwing interne cameratemperatuur Schakel de camera uit en wacht tot de interne temperatuur gedaald is.
 Interne camera-temperatuur is te hoog. Even wachten tot deze is afgekoeld, voordat u deze weer kunt gebruiken.	Waarschuwing interne cameratemperatuur Wacht even totdat de camera automatisch wordt uitgeschakeld. Laat de interne temperatuur van de camera afkoelen, voordat u de camera weer in gebruik neemt.

*3 Dit bericht verschijnt bijvoorbeeld als de papierlade van de printer is verwijderd. Bedien de printer niet terwijl u printinstellingen op de camera maakt.

*4 Deze camera kan afbeeldingen die met een andere camera zijn gemaakt, niet altijd afdrukken.

Foutmelding	Oplossing
 <p>De log-functie kan momenteel niet worden gebruikt.</p>	<p>Problemen met log-opnamen</p> <ul style="list-style-type: none"> • Het camerageheugen dat wordt gebruikt voor tijdelijke opslag van het logbestand, is vol. Plaats een geheugenkaart of verifieer dat de huidige kaart correct is geplaatst en breng het logbestand over naar de geheugenkaart. • De batterij leeg is. Laad de batterij op. • De camera is verbonden met een televisie of een ander apparaat via een HDMI-kabel. Koppel de HDMI-kabel los. • Er vindt draadloze gegevensoverdracht plaats. Beëindig de overdracht. • De USB-AC-adapter wordt gebruikt om de camera te voeden, terwijl de batterij is verwijderd. Plaats de batterij en verwijder de USB-lichtnetadapter uit het stopcontact.
 <p>Er is geen logcapaciteit meer op de geheugenkaart. Kan geen nieuwe logbestanden opnemen.</p>	<p>Problemen met loggegevens</p> <p>De huidige log kan niet op de geheugenkaart worden opgeslagen. Kopieer de logbestanden naar een computer en verwijder deze van de kaart.</p> <ul style="list-style-type: none"> • Op elke kaart kunnen maximaal 199 logs worden opgeslagen.
 <p>(knippert)</p>	<p>Problemen met loggegevens</p> <ul style="list-style-type: none"> • De huidige log is niet op de geheugenkaart opgeslagen. Plaats de kaart op de juiste manier en breng de log over naar de kaart. • De huidige log kan niet op de geheugenkaart worden opgeslagen. Kopieer de logbestanden naar een computer en verwijder deze van de kaart. <ul style="list-style-type: none"> • Op elke kaart kunnen maximaal 199 logs worden opgeslagen. <p>Probleem met het kaartje</p> <ul style="list-style-type: none"> • Steek een nieuw kaartje in de camera. • De schrijfbeveiliging van het kaartje staat op "LOCK". Verschuif de schakelaar. • Wis ongewenste afbeeldingen.*⁵

*⁵ Breng belangrijke afbeeldingen over naar een computer voordat u afbeeldingen gaat wissen.



Foutmelding	Oplossing
 <p>(continu)</p>	<p>Problemen met log-opnamen</p> <ul style="list-style-type: none"> • Het camerageheugen dat wordt gebruikt voor tijdelijke opslag van het logbestand, is vol. Plaats een geheugenkaart of verifieer dat de huidige kaart correct is geplaatst en breng het logbestand over naar de geheugenkaart. • De batterij leeg is. Laad de batterij op. • De camera is verbonden met een televisie of een ander apparaat via een HDMI-kabel. Koppel de HDMI-kabel los. • Er vindt draadloze gegevensoverdracht plaats. Beëindig de overdracht. • De USB-AC-adapter wordt gebruikt om de camera te voeden, terwijl de batterij is verwijderd. Plaats de batterij en verwijder de USB-lichtnetadapter uit het stopcontact. • De klok is niet ingesteld. Stel de klok in en kies een tijdzone.
 <p>(rood)</p>	<p>Problemen met GPS</p> <p>Storing GPS. Schakel de camera uit en weer aan; als de melding niet van het display is verdwenen, moet u contact opnemen met een servicemedewerker van OLYMPUS.</p>

Fotografeertips

Als u niet zeker weet hoe u de gewenste foto kunt maken, raadpleegt u de volgende informatie.

■ Scherpstellen

Scherpstellen op het onderwerp.

- **Een foto maken van een onderwerp dat niet in het midden van de monitor staat.**
Nadat u heeft scherpgesteld op een object dat zich op dezelfde afstand als het onderwerp bevindt, kadreert u de opname en maakt u de foto.
De ontspanknop half indrukken.  Blz. 10
- **Een foto maken in de stand [AF-tracking].**  Blz. 35
De camera volgt automatisch de bewegingen van het onderwerp zodat er voortdurend op wordt scherpgesteld.
- **Een foto nemen van een onderwerp in de schaduw.**  Blz. 58
Met de AF-hulpverlichting verloopt het scherpstellen gemakkelijker.

- Een foto maken van onderwerpen waarop moeilijk automatisch kan worden scherpgesteld.

In de volgende gevallen stelt u scherp op een object (door de ontspanknop half in te drukken) met hoog contrast op dezelfde afstand van het onderwerp, waarna u de foto kadreert en de opname maakt.

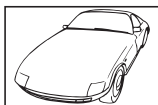

Object met weinig contrast

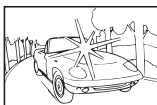

Extrem fel licht in het midden van het beeld

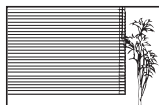

Onderwerp zonder verticale lijnen^{*1}



Objecten op verschillende afstanden

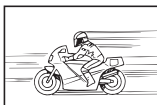

Snel bewegend onderwerp



Het onderwerp valt niet binnen het AF-gebied

*1 U kunt de opname ook kadreeren door de camera verticaal te houden om scherp te stellen, waarna u terugkeert naar de horizontale positie om de foto te nemen.

■ Cameratrilling

Foto's nemen zonder cameratrilling.

- Foto's maken met "Beeldstabilisator (afbeeldingen)". Blz. 44
De camera detecteert iedere beweging om de onscherpte te verminderen, zelfs als de ISO-gevoeligheid niet verhoogd werd. Deze functie is ook nuttig als foto's worden gemaakt met een hoge zoomvergroting.
- Films opnemen met "Opties beeldstabilisatie (films)". Blz. 44
- Selecteer [Beweging] > [Sport] in SCN-modus. Blz. 24
De stand [Sport] werkt met een korte sluitertijd en kan de cameraonscherpte van een bewegend onderwerp verminderen.
- Foto's maken met hoge ISO-gevoeligheid. Blz. 39
Als u een hoge ISO-gevoeligheid selecteert, kunt u foto's nemen met een hoge sluitertijd, zelfs op plaatsen waar u geen flitser mag gebruiken.

■ Belichting (helderheid)

Beelden maken met de juiste helderheid.

- Foto's maken van een onderwerp in tegenlicht
Gezichten of achtergronden zijn helder, zelfs wanneer met tegenlicht wordt gefotografeerd.
[Backlight HDR] Blz. 25

- **Foto's maken met [Spot].**  Blz. 46
De helderheid wordt afgestemd op een onderwerp in het midden van het scherm en het beeld wordt niet beïnvloed door tegenlicht.
- **Foto's maken met [invulflits].**  Blz. 30
Een onderwerp dat zich in tegenlicht bevindt, wordt opgehelderd.
- **Foto's maken van een wit strand of in de sneeuw.**  Blz. 25
Selecteer [Landschap] >  Strand & sneeuw] in **SCN**-modus.
- **Foto's maken met belichtingscorrectie.**  Blz. 31
Regel de helderheid bij terwijl u het scherm bekijkt om de foto te maken. Als u foto's maakt van witte onderwerpen (bijv. sneeuw), zijn de beelden meestal donkerder dan het eigenlijke onderwerp. Gebruik de belichtingscorrectie om in de positieve (+) richting bij te regelen, zodat de witte tinten overeenkomen met de realiteit. Als u daarentegen foto's neemt van zwarte onderwerpen, regelt u bij in de negatieve (-) richting.

■ Kleurschakering

Foto's maken met kleuren in dezelfde schakering als in de realiteit.

- **Foto's maken door witbalans te selecteren.**  Blz. 39
In de meeste omgevingen kunt u normaal gesproken de beste resultaten verkrijgen in de instelling [WB Auto], maar voor sommige onderwerpen kunt u experimenteren met andere instellingen. (Dit geldt bijvoorbeeld voor een zonnenscherm bij heldere hemel, gemengde natuurlijke en kunstmatige lichtinstellingen, enz.)

■ Resolutie

Scherpere foto's maken.

- **Foto's maken met lage ISO-gevoeligheid.**  Blz. 39
Als de foto met een hoge ISO-gevoeligheid wordt gemaakt, kan er ruis optreden (kleine gekleurde punten en ongelijkmatige kleuren die niet in het oorspronkelijk beeld voorkomen) en kan het beeld er korrelig uitzien.

Tips voor weergave/bewerking



■ Afspelen

Beelden met hoge beeldkwaliteit bekijken op een HD-televisie.

- **Sluit de camera met de HDMI-kabel aan op de televisie.**  Blz. 85

■ Bewerken

Het geluid wissen dat bij een stilstand beeld werd opgenomen.

- **Geef het beeld weer met de audio die u wilt wissen en selecteer  > [Wissen].**  Blz. 63

Reinigen en opbergen van de camera

Onderhoud van de camera

Camerahuis:

- Wrijf voorzichtig schoon met een zachte doek. Is de camera erg vuil, dan dompelt u de doek in een mild sopje en wringt u de doek goed uit. Wrijf de camera met de vochtige doek goed af en droog hem vervolgens met een droge doek. Heeft u de camera op het strand gebruikt, dan wrijft u hem schoon met een met schoon water bevochtigde en goed uitgewrongen doek.
- Vreemde voorwerpen kunnen zich op de camera vasthechten wanneer de camera wordt gebruikt in omgevingen met vreemde voorwerpen zoals stof, vuil of zand. Als u de camera blijft gebruiken in dergelijke omstandigheden, kan de camera beschadigd raken.
Om dergelijke schade te voorkomen, dient u de camera schoon te maken volgens de volgende methode.

- ① Sluit en vergrendel het klepje over het batterij-/kaartcompartiment/de connector goed. (Blz. 4)
- ② Vul een emmer of bak met schoon water, dompel de camera naar beneden gericht onder in de emmer en beweeg de camera krachtig heen en weer. En spoel de camera door deze rechtstreeks onder een sterk stromende waterkraan te houden terwijl u op de knop drukt.

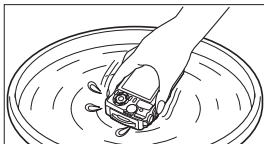

Monitor:

- Wrijf voorzichtig schoon met een zachte doek.

Lens:

- Verwijder stof van de lens met een in de handel verkrijgbaar blaaskwastje en wrijf de lens vervolgens met een lensreinigingsmiddel voorzichtig schoon.
- Gebruik geen sterke oplosmiddelen zoals benzine of alcohol of een met chemicaliën behandeld reinigingsdoekje.
- Laat u de camera met een vuile lens liggen, dan kan schimmelvorming op de lens optreden.

Batterij/USB-lichtnetadapter:

- Wrijf voorzichtig schoon met een zachte, droge doek.

Opslag

- Indien de camera voor langere tijd opgeborgen wordt, haalt u de batterij, de lichtnetadapter en het kaartje uit de camera en bergt u de camera op in een koele, droge ruimte die goed geventileerd is.
- Plaats de batterij van tijd tot tijd in de camera en controleer de functies van de camera.
- Laat de camera niet achter op plaatsen waar met chemicaliën wordt gewerkt, omdat dan corrosie kan ontstaan.

Een afzonderlijk verkochte lader gebruiken

Met behulp van een laadapparaat (UC-90: afzonderlijk verkocht) kan de batterij worden opgeladen.

Uw laadapparaat en USB-lichtnetadapter in het buitenland gebruiken

- Het laadapparaat en de USB-lichtnetadapter kunnen in de meeste elektrische bronnen thuis worden gebruikt binnen het bereik van 100 V tot 240 V AC (50/60 Hz), over de hele wereld. Afhankelijk van uw land of regio kan het stopcontact echter anders gevormd zijn, waardoor het laadapparaat en de USB-lichtnetadapter een verloopstuk nodig hebben. Vraag naar de details bij uw plaatselijke elektriciteitszaak of reisagentschap.
- Gebruik geen spanningsomvormers voor op reis, omdat deze uw laadapparaat en USB-lichtnetadapter kunnen beschadigen.

Het kaartje gebruiken

Kaartjes die geschikt zijn voor deze camera

SD/SDHC/SDXC/Eye-Fi-kaartjes (met draadloos LAN-functie) (in de handel verkrijgbaar)

(bezoek de Olympus-website voor ondersteunde kaartjes)

Eye-Fi-kaartje

- Gebruik het Eye-Fi-kaartje in overeenstemming met de geldende wetgeving en regelgevingen van het land waar u de camera gebruikt. Verwijder het Eye-Fi-kaartje uit de camera of schakel de kaartfuncties uit in vliegtuigen en op andere locaties waar het gebruik ervan verboden is.
- Tijdens het gebruik kan het Eye-Fi-kaartje heet worden.
- Wanneer een Eye-Fi-kaartje wordt gebruikt, kan de batterij sneller leeglopen.
- Wanneer een Eye-Fi-kaartje wordt gebruikt, werkt de camera mogelijk trager.

Schrijfbeveiliging van SD/SDHC/SDXC-kaartje

Het SD/SDHC/SDXC-geheugenkaartje is voorzien van een schakelaar als schrijfbeveiliging.

Als u deze schakelaar naar "LOCK" zet, kunt u geen gegevens naar de geheugenkaart schrijven. Zet de schakelaar terug om naar het kaartje te kunnen schrijven.



Formatteren

Kaartjes moeten met deze camera worden geformatteerd voor ze voor het eerst worden gebruikt, of nadat ze met een andere camera of computer werden gebruikt.

Lezen van en opnemen op het kaartje

Tijdens het fotograferen licht de huidige geheugenindicator rood op terwijl de camera gegevens wegschrijft. Open het klepje over de batterij/het kaartje nooit en trek de USB-kabel nooit uit. Hierdoor worden niet alleen de beeldgegevens beschadigd, maar kan het kaartje ook onbruikbaar worden.

Opslaglocaties voor bestanden

De gegevens op de kaart worden opgeslagen in de volgende mappen:

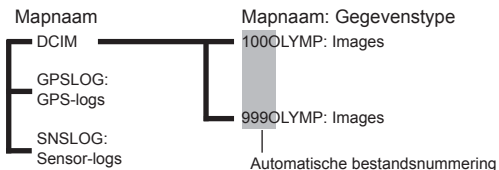

Aantal beelden (foto's)/Videolengte (films) per kaart





















- De waarden voor het aantal afbeeldingen die kunnen worden opgeslagen en voor de opnametijd gelden bij benadering. De effectieve capaciteit is afhankelijk van de opnameomstandigheden en van het gebruikte kaartje.
- In de onderstaande tabel worden de geschatte aantallen beelden en videolengtes weergegeven die op een geheugenkaart van 4 GB kunnen worden opgeslagen.





Foto's*1

Pictogram	Resolutie	Beeldgrootte	Aantal foto's dat kan worden opgeslagen
RAW	RAW	4000×3000	270
L SF+RAW	[L] SF+RAW		164
L F+RAW	[L] F+RAW		187
L N+RAW	[L] N+RAW		220
L B+RAW	[L] B+RAW		233
M SF+RAW	[M] SF+RAW	3200×2400	190
M F+RAW	[M] F+RAW		210
M N+RAW	[M] N+RAW		234
M B+RAW	[M] B+RAW		244
S SF+RAW	[S] SF+RAW	1280×960	250
S F+RAW	[S] F+RAW		255
S N+RAW	[S] N+RAW		260
S B+RAW	[S] B+RAW		262
L SF	[L] SF	4000×3000	436
L F	[L] F		638
L N	[L] N		1231
L B	[L] B		1766
M SF	[M] SF	3200×2400	673
M F	[M] F		975
M N	[M] N		1846
M B	[M] B		2593
S SF	[S] SF	1280×960	3385
S F	[S] F		4514
S N	[S] N		7170
S B	[S] B		8706

*1 Voorbeelden van beeldgrootte bij een beeldverhouding van 4:3.

Films

Pictogram	Beeldgrootte/bitsnelheid/ framesnelheid	Opnamelengte	
		Met geluid	Zonder geluid
[Standaard] is geselecteerd voor  *1			
	1920×1080 Super Fine 60p	10 min.	
	1920×1080 Super Fine 50p		
	1920×1080 Super Fine 30p		
	1920×1080 Super Fine 25p		
	1280×720 Super Fine 30p	20 min.	
	1280×720 Super Fine 25p		
	1920×1080 Fine 60p	17 min.	
	1920×1080 Fine 50p		
	1920×1080 Fine 30p		
	1920×1080 Fine 25p		
	1280×720 Fine 30p	29 min.	
	1280×720 Fine 25p		
	1920×1080 Normaal 60p		
	1920×1080 Normaal 50p		
	1920×1080 Normaal 30p		
	1920×1080 Normaal 25p		
	1280×720 Normaal 30p		
	1280×720 Normaal 25p		
[4K] is geselecteerd voor 			
	3840×2160 30p	5 min.	
	3840×2160 25p		

Pictogram	Beeldgrootte/bitsnelheid/ framesnelheid	Opnamelengte	
		Met geluid	Zonder geluid
[High-speed] is geselecteerd voor  *2			
	1920×1080 HighSpeed 120fps	20 sec.	
	1280×720 HighSpeed 240fps		
	640×360 HighSpeed 480fps		

*1 De opnamelengte bedraagt maximaal 29 minuten in de gespecificeerde HD-kwaliteit.

*2 De opnamelengte bedraagt tot 20 sec. in de opgegeven HS-kwaliteit.

- Eén film is maximaal 4 GB groot, ongeacht de capaciteit van het kaartje.

Het aantal foto's dat gemaakt kan worden, verhogen

Wis ongewenste beelden of sluit de camera aan op een computer of een ander apparaat om de beelden op te slaan op een langetermijngeheugen, voordat u de beelden wist van de geheugenkaart.  [Wissen] (Blz. 17), [Selectie wissen] (Blz. 12), [Formatteren] (Blz. 75)

Fotograferen met het draadloze Olympus RC-flitssysteem

U kunt foto's en onderwaterfoto's maken met een draadloze flitser wanneer u een flitser gebruikt die compatibel is met het draadloze Olympus RC-flitssysteem. De richtlijn voor het instelbereik bij draadloze flitsfotografie is van 1 tot 2 m, maar houd er rekening mee dat dit afhankelijk is van de omgeving.

- De ingebouwde flitser wordt gebruikt voor de communicatie tussen de camera en de flitser.
- Om een speciale flitser voor onder water te gebruiken, hebt u een onderwaterbehuizing, een optische glasvezelkabel enz. nodig.
- Meer informatie over het gebruik van een draadloze flitser en een onderwaterflitser vindt u in de handleiding van een speciale externe flitser of onderwaterbehuizing.

1 Schakel de speciale flitser in.

2 Stel de flitsmodus van de speciale flitser in op RC-modus.

Als u een kanaal en een groep moet instellen, kiest u CH1 voor het kanaal en A voor de groep.

3 Selecteer de flitser in Live controle en kies [RC] (afstandsbediening).

- "Flits" (Blz. 30)

4 Maak een testopname om de werking van de flitser en de resulterende foto te controleren.

- Zorg ervoor dat u het laadniveau van de camera en de draadloze flitser controleert voor u foto's maakt.
- Wanneer de flitser van de camera is ingesteld op [RC], wordt de ingebouwde flitser gebruikt voor de communicatie met de draadloze flitser. In dat geval kan de ingebouwde flitser niet worden gebruikt om te fotograferen.
- Om foto's te maken met een draadloze flitser, richt u de sensor voor de afstandsbediening van de speciale externe flitser richting camera, en richt u de flitser op het onderwerp.

Optionele converters en andere accessoires gebruiken

Een visioogconverter die foto's kan nemen met een sterk overdreven perspectief en de unieke gezichtsuitdrukkingen van huisdieren enz. en een teleconverter die beelden van veraf kan maken, zijn leverbaar.

Bij het opnemen met MACRO kunt u het LED-hulplicht gebruiken om een ongelijkmatige MACRO LED-verlichting te voorkomen. Met de speciale FD-1-flitslichtverspreider kan de flitser worden gebruikt in Δ (Microscoopmodus) of wanneer foto's op korte afstanden worden genomen.

Voorzetlens/LED-hulplicht/ Beschermfiler/Flitsverspreider	Voorzetadapter
Fish Eye-voorzetlens (FCON-T01)	CLA-T01
Televoorzetlens (TCON-T01)	
Beschermfiler (PRF-D40.5 PRO)	
LED hulplicht (LG-1)	—
Flitslichtverspreider (FD-1)	—

- Spoel het product af met vers water wanneer u het onder water hebt gebruikt.
- Het LED-hulplicht kan niet onder water worden gebruikt.

De lensring bevestigen/verwijderen

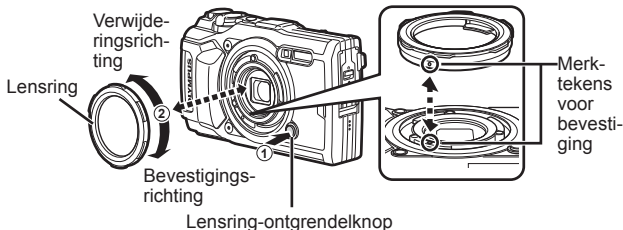

Het LED-hulplicht bevestigen/verwijderen

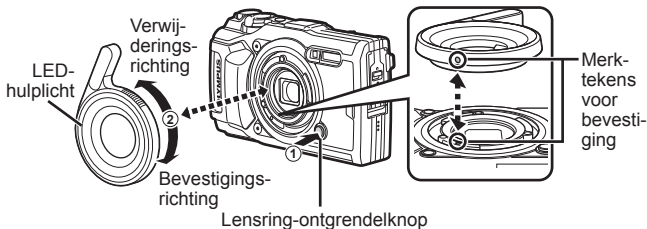

- Als het LED-hulplicht gemonteerd is, moet u niet de flitser gebruiken.

De voorzetlens/beschermfilter bevestigen/verwijderen

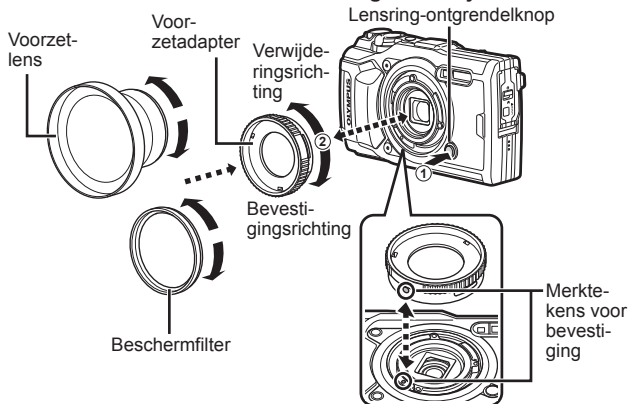

De flitslichtverspreider bevestigen/verwijderen

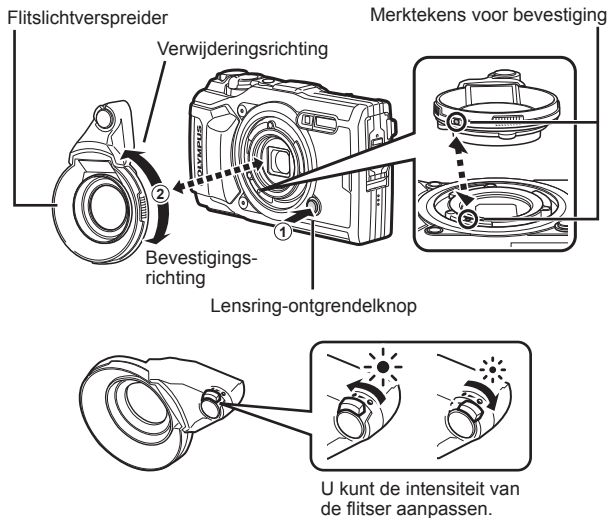

- Voor het bevestigen van een lensring, een voorzetadapter, een LED-hulplicht of verspreider op de camera, lijnt u de bevestigingsmerktekens uit en schroeft u de accessoire in de bevestigingsrichting tot deze vastklikt.
- Meer details vindt u op de Olympus-website van uw regio.

Belangrijke informatie over water- en schokbestendigheid

Waterbestendigheid: De functie waterdicht garandeert^{*1} de werking van uw camera gedurende één uur tot op een diepte van 15 m.

De functie waterdicht werkt mogelijk niet meer goed als de camera wordt onderworpen aan hevige schokken.

Schokbestendigheid: De anti-schokfunctie garandeert^{*2} de werking van uw camera na toevallige schokken bij dagelijks gebruik van uw digitale camera. De anti-schokfunctie vormt geen onvoorwaardelijke garantie voor een gebrekkige werking of cosmetische schade. Cosmetische schade, zoals krassen en deuken, vallen niet onder de garantie.

Zoals bij elk elektronisch apparaat is een goed onderhoud vereist om de integriteit en correcte werking van de camera te behouden. Om de prestaties van de camera te behouden, dient u de camera naar een geautoriseerde servicedienst van Olympus in uw buurt te brengen om deze na een grote schok te laten onderzoeken. Als de camera beschadigd is door verwaarlozing of verkeerd gebruik, dekt de garantie de kosten om uw camera te onderhouden of herstellen niet. Bijkomende informatie over onze garantie vindt u op de Olympus-website voor uw regio.

Gelieve de volgende onderhoudsinstructies in acht te nemen bij het gebruik van uw camera.

- *1 Zoals bepaald door drukttestapparatuur van Olympus in overeenstemming met IEC-standaardpublicatie 60529 IPX8 - Dit betekent dat de camera normaal onder water kan worden gebruikt bij een specifieke waterdruk.
- *2 Deze antischokprestaties werden bepaald onder testomstandigheden van Olympus in overeenstemming met MIL-STD-810F, methode 516.5, procedure IV (Transit Drop Test). Bijkomende informatie over de testomstandigheden van Olympus vindt u op de Olympus-website voor uw regio.

Voor gebruik:

- Ga na of er zich geen vreemde materialen op de camera bevinden, zoals vuil, stof of zand.
- Zorg ervoor dat de vergrendeling van het klepje van het batterij/kaartvak, van de connectorkap en de LOCK-knop goed gesloten zijn.
- Open het klepje van de batterij / het kaartje en het klepje van de connector niet met natte handen, onder water of in een vochtige of stoffige omgeving (bijv. strand).

Na gebruik:

- Zorg ervoor dat u resterend water of vuil wegveegt na het gebruik van de camera onder water.
- **Nadat u de camera hebt gebruikt in zeewater, dient u deze gedurende ongeveer 10 minuten onder te dompelen in een emmer zoet water (met het klepje over het batterij/kaartvak en het connectorklepje goed gesloten, de vergrendeling op haar plaats en de lensring verwijderd). Droog daarna de camera op een plaats in de schaduw die goed geventileerd is.**
- **Wanneer u het klepje van het batterij/kaartvak of het klepje van de connector wilt openen, dient u dit langzaam te doen terwijl u de camera in de richting houdt die is aangegeven in de volgende illustratie, om te voorkomen dat er waterdruppels in de camera binnendringen. Als u waterdruppels aan de binnenzijde van het klepje ziet, dient u deze weg te vegen voor u de camera gaat gebruiken.**

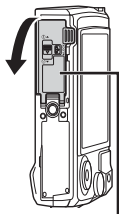

Klepje van het batterij-/kaartcompartiment

Opslag en onderhoud

- Bewaar de camera niet in een omgeving die is onderworpen aan een hoge temperatuur (40°C of meer) of een lage temperatuur (-10°C of minder). Doet u dit wel, dan is de camera mogelijk niet langer waterbestendig.
- Gebruik geen chemische stoffen om de camera schoon te maken, te behandelen tegen roest, tegen aandampen, om te herstellen enz. Doet u dit wel, dan is de camera mogelijk niet langer waterbestendig.
- **Houd de camera niet gedurende lange tijd onder water. Een langdurige blootstelling aan water kan de behuizing van de camera beschadigen en/of kan de waterbestendigheid verslechteren.**
- **Om de waterbestendigheid optimaal te houden (zoals bij elke onderwaterbehuizing), is het aan te raden de waterdichte pakking (en dichtingen) jaarlijks te vervangen. Bezoek de Olympus-website voor uw regio voor een lijst met de Olympus-dealers of servicediensten waar de waterdichte pakking kan worden vervangen.**
- Het bijgeleverde toebehoren (bv. USB-lichtnetadapter) bieden geen bescherming tegen schokken of water.





Lijst van beschikbare instellingen in elke fotograferstand

Voor informatie over **SCN**, , en  raadpleegt u “Lijst met -instellingen” (Blz. 117), “Lijst van **SCN**-instellingen” (Blz. 119) en “Lijst van -instellingen” (Blz. 118).

		P	A				
						Focus BKT	
Belicht.Comp.	—	✓	✓	✓	✓	✓	✓
Fotomodus	—	✓	✓	✓	*1	*1	✓
ISO	—	✓	✓	✓	✓	✓	✓
Witbalans	—	✓	✓	✓	✓	✓	✓
AF-modus	—	✓	✓	✓	✓	✓	✓
Verhouding	✓	✓	✓	✓	✓	✓	—
Beeldkwaliteit (foto's)	✓	✓	✓	✓	*1	✓	✓
Opnamemodus (films)	*1	*1	*1	*1	*1	*1	*1
Flits	*1	✓	✓	*1	*1	*1	*1
Flitscompensatie	—	✓	✓	✓	✓	✓	✓
Beeldstabilisator (afbeeldingen)	—	✓	✓	✓	✓	✓	✓
Beeldstabilisator (films)	—	—	—	—	—	—	—
 /☺	*1	✓	✓	✓	*1	*1	✓
Lichtmeetstand	—	✓	✓	✓	✓	✓	✓
Gezichtsprio.	—	✓	✓	—	—	—	—
Accessoire	*1	✓	✓	*1	*1	*1	*1
Resetten/aangepaste modi toewijzen	✓	✓	✓	✓	✓	✓	✓
AF-veld	✓	✓	✓	—	—	—	—
AF hulpverl.	✓	✓	✓	✓	✓	✓	✓
Intrvl. Sh./Tijdinterval	—	✓	✓	✓	—	—	✓
Focus-BKT	—	✓	✓	—	—	—	—
Film 	✓	✓	✓	✓	✓	✓	✓
Opnamevolume	✓	✓	✓	✓	✓	✓	✓
Videoframesnelheid	✓	✓	✓	✓	✓	✓	✓
Videobitsnelheid	✓	✓	✓	✓	✓	✓	✓







*1 Bepaalde functies kunnen niet worden ingesteld.

Lijst met -instellingen

		 4K	 HS
Belicht.Comp.	✓	✓	✓
Fotomodus	✓	*1	*1
ISO	—	—	—
Witbalans	✓	✓	✓
AF-modus	✓	✓	✓
Verhouding	—	—	—
Beeldkwaliteit (foto's)	✓	✓	✓
Opnamemodus (films)	*1	*1	*1
Flits	—	—	—
Flitscompensatie	—	—	—
Beeldstabilisator (afbeeldingen)	—	—	—
Opties beeldstabilisatie (films)	✓	✓	—
 /🌀	*1	*1	*1
Lichtmeetstand	—	—	—
Gezichts prio.	✓	✓	—
Accessoire	*1	*1	*1
Resetten/aangepaste modi toewijzen	*1	*1	*1
AF-veld	✓	✓	✓
AF hulpverl.	✓	✓	✓
Intrvl. Sh./Tijdinterval	—	—	—
Focus-BKT	—	—	—
Film 	✓	✓	—
Opnamevolume	✓	✓	—
Videoframesnelheid	✓	✓	—
Videobitsnelheid	✓	—	—

*1 Bepaalde functies kunnen niet worden ingesteld.

Lijst van -instellingen





				
Belicht.Comp.	✓	✓	✓	✓
Fotomodus	—	—	—	—
ISO	—	—	—	—
Witbalans	✓	✓	✓	✓
AF-modus	✓	✓	✓	✓
Verhouding	✓	✓	✓	✓
Beeldkwaliteit (foto's)	✓	✓	✓	*1
Opnamemodus (films)	*1	*1	*1	*1
Flits	*1	*1	*1	—
Flitscompensatie	✓	✓	✓	—
Beeldstabilisator (afbeeldingen)	✓	✓	✓	✓
Opties beeldstabilisatie (films)	—	—	—	—
 /☺	*1	*1	*1	—
Lichtmeetstand	—	—	—	—
Gezichtsprio.	—	—	—	—
Accessoire	*1	*1	*1	*1
Resetten/aangepaste modi toewijzen	✓	✓	✓	✓
AF-veld	✓	✓	✓	✓
AF hulpverl.	✓	✓	✓	✓
Intrvl. Sh./Tijdinterval	—	—	—	—
Focus-BKT	—	—	—	—
Film 	✓	✓	✓	✓
Opnamevolume	✓	✓	✓	✓
Videoframesnelheid	✓	✓	✓	✓
Videobitsnelheid	✓	✓	✓	✓

*1 Bepaalde functies kunnen niet worden ingesteld.

Lijst van SCN-instellingen

Belicht.Comp.	—	✓	—	—	—	—	—	—	—	—	—
Fotomodus	—	—	—	—	—	—	—	—	—	—	—
ISO	—	—	—	—	—	—	—	—	—	—	—
Witbalans	—	—	—	—	—	—	—	—	—	—	—
AF-modus	—	—	—	—	—	—	—	—	—	—	—
Verhouding	✓	✓	✓	✓	✓	✓	✓	✓	✓	✓	✓
Beeldkwaliteit (foto's)	✓	*1	✓	✓	✓	✓	*1	✓	✓	✓	✓
Opnamemodus (films)	*1	*1	*1	*1	*1	*1	*1	*1	*1	*1	*1
Flits	*1	*1	*1	*1	*1	—	—	—	—	*1	*1
Flitscompensatie	—	—	—	—	—	—	—	—	—	—	—
Beeldstabilisator (afbeeldingen)	✓	✓	✓	✓	✓	✓	✓	✓	—	✓	✓
Opties beeldstabilisatie (films)	—	—	—	—	—	—	—	—	—	—	—
/☺	*1	*1	*1	*1	*1	*1	—	*1	—	*1	*1
Lichtmeetstand	—	—	—	—	—	—	—	—	—	—	—
Gezichtsprio.	✓	✓	✓	✓	✓	—	—	—	—	✓	—
Accessoire	*1	*1	*1	*1	*1	*1	*1	*1	*1	*1	*1
Resetten/aangepaste modi toewijzen	✓	✓	✓	✓	✓	✓	✓	✓	✓	✓	✓
AF-veld	✓	✓	✓	✓	✓	✓	✓	—	✓	✓	✓
AF hulpverl.	✓	✓	✓	✓	✓	✓	✓	✓	✓	✓	✓
Intrvl. Sh./Tijdinterval	—	—	—	—	—	—	—	—	—	—	—
Focus-BKT	—	—	—	—	—	—	—	—	—	—	—
Film	✓	—	✓	✓	✓	✓	—	✓	—	✓	✓
Opnamevolume	✓	—	✓	✓	✓	✓	—	✓	—	✓	✓
Videoframesnelheid	✓	✓	✓	✓	✓	✓	✓	✓	✓	✓	✓
Videobitsnelheid	✓	✓	✓	✓	✓	✓	✓	✓	✓	✓	✓

*1 Bepaalde functies kunnen niet worden ingesteld.

					
Belicht.Comp.	—	—	✓	—	—
Fotomodus	—	—	—	—	—
ISO	—	—	—	—	—
Witbalans	—	—	✓	—	—
AF-modus	—	—	—	—	—
Verhouding	✓	✓	—	✓	✓
Beeldkwaliteit (foto's)	✓	✓	—	*1	✓
Opnamemodus (films)	*1	*1	*1	*1	*1
Flits	—	*1	—	—	—
Flitscompensatie	—	—	—	—	—
Beeldstabilisator (afbeeldingen)	✓	✓	✓	✓	✓
Opties beeldstabilisatie (films)	—	—	—	—	—
 /☺	*1	*1	—	—	*1
Lichtmeetstand	—	—	—	—	—
Gezichtsprio.	—	—	—	—	—
Accessoire	*1	*1	*1	*1	*1
Resetten/aangepaste modi toewijzen	✓	✓	✓	✓	✓
AF-veld	✓	✓	*1	*1	✓
AF hulpverl.	✓	✓	✓	✓	✓
Intrvl. Sh./Tijdinterval	—	—	—	—	—
Focus-BKT	—	—	—	—	—
Film 	✓	✓	—	—	✓
Opnamevolume	✓	✓	—	—	✓
Videoframesnelheid	✓	✓	✓	✓	✓
Videobitsnelheid	✓	✓	✓	✓	✓

*1 Bepaalde functies kunnen niet worden ingesteld.

Menulijst

- *1 Items die kunnen worden opgeslagen in [Aangepaste modus C1] of [Aangepaste modus C2].
- *2 Standaard kan worden hersteld door [Full] te selecteren bij [Resetten].
- *3 Standaard kan worden hersteld door [Basis] voor [Resetten] te selecteren.



1 Opnamemenu 1

Functie	Standaard	*1	*2	*3	
Resetten/aangepaste modi toewijzen	—	—	✓	—	Blz. 56
Fotomodus	Natuurlijk	✓	✓	✓	Blz. 57
AF-veld	[■]	✓	✓	✓	Blz. 57
AF hulpverl.	Uit	✓	✓	✓	Blz. 58





2 Opnamemenu 2

Functie	Standaard	*1	*2	*3	
Intrvl. Sh./Tijdinterval	Uit	—	✓	✓	Blz. 58
Aantal frames	99	—	✓	✓	
Start wachttijd	0:00:01	—	✓	✓	
Intervaltijd	0:00:01	—	✓	✓	
'Time Lapse'-film	Uit	—	✓	✓	
Filminstellingen					
Filmresolutie	FullHD	—	✓	✓	
Framesnelheid	10fps	—	✓	✓	
Focus-BKT	Uit	✓	✓	✓	Blz. 59
Stel het aantal opn. in	30	✓	✓	✓	
Stel focusdifferent. in	Normaal	✓	✓	✓	





Videomenu

Functie	Standaard	*1	*2	*3	
Film 	Aan	—	✓	—	Blz. 59
Opnamevolume	0	—	✓	—	Blz. 60
Videoframesnelheid	30p	—	✓	—	Blz. 60
Videobitsnelheid	Klein	—	✓	—	Blz. 60



Weergavemenu

Funcie	Standaard	*1	*2	*3	
					
Starten	—	—	—	—	Blz. 61
Achtergrondmuziek	Partytijd	—	✓	✓	
Dia	Alle	—	✓	✓	
Dia-interval	3 sec	—	✓	—	
Filminterval	Kort	—	✓	—	
	Aan	—	✓	✓	Blz. 61
Bewerk.					
Sel. Image					
RAW-data bewrk	—	✓	✓	✓	Blz. 62
JPEG bewerken	—	—	—	—	
Film bewerken	—	—	—	—	
	—	—	—	—	
Beeldoverlay	—	—	—	—	
Afdruk besteld	—	—	—	—	Blz. 90
Bescherming resetten	—	—	—	—	Blz. 65
Verbinding met smartphone	—	—	✓	—	Blz. 77





Aangepast menu

Funcie	Standaard	*1	*2	*3	
A. MF					
MF assist					
Vergroting	Uit	✓	✓	—	Blz. 66
Pieken	Uit	✓	✓	—	
B1. Disp()/PC					
 /Info-instelling					
 Info	Alleen bld, Algemeen	✓	✓	✓	Blz. 67
LV-Info	Aangepast1, Aangepast2	✓	✓	✓	
 Instellingen	25, Kalender	✓	✓	—	
LV versterk.	Uit	✓	✓	✓	Blz. 67
Minder flikkering	Auto	✓	✓	—	Blz. 67

Functie		Standaard	*1	*2	*3	
Rasterweergave	Uit		✓	✓	—	Blz. 68
Piekkleur	Wit		✓	✓	—	Blz. 68
B2. Disp(■)/PC						
■))	3		✓	✓	✓	Blz. 68
HDMI						
Uitvoergrootte	1080p		—	✓	—	Blz. 68
HDMI-bediening	Uit		—	✓	—	
C. Exp/ISO						
Belichtingsafst.						
	±0		✓	✓	—	Blz. 69
			✓	✓	—	
ISO-auto set	Bovengrens: 1600 Standaard: 100		✓	✓	✓	Blz. 69
Ruisfilter	Standaard		✓	✓	✓	Blz. 69
Ruisonderdr.	Auto		✓	✓	✓	Blz. 69
D. Aangepast						
+	Uit		✓	✓	✓	Blz. 70
+WB	WB AUTO		✓	✓	—	Blz. 70
E. /WB/Kleur						
Instelling	-1 L F, -2 L N, -3 M N, -4 S N		✓	✓	✓	Blz. 70
WB	WB AUTO	A±0, G±0	✓	✓	—	Blz. 71
WB AUTO Warme kleur	Aan		✓	✓	✓	Blz. 71
Kleurruimte	sRGB		✓	✓	✓	Blz. 71
F. Opnemen						
Bestandsnaam	Resetten		—	✓	—	Blz. 72
Bestandsn.bew.	—		—	✓	—	Blz. 72
Copyrightinstellingen						
Copyrightinfo.	Uit		—	✓	—	Blz. 72
Naam artiest	—		—	—	—	
Copyrightnaam	—		—	—	—	

Functie	Standaard	*1	*2	*3	
G. Veldsensor					
Elevatie/diepte	—	—	✓	—	Blz. 73
GPS-locatie registr.	Uit	—	✓	—	Blz. 73
GPS-prioriteit	GPS-nauwkeurigheid	—	✓	✓	Blz. 73
H.  Utility					
Pixel-mapping	—	—	—	—	Blz. 73
Niveau aanp.	—	—	✓	—	Blz. 74
Slaapstand	1 min	—	✓	✓	Blz. 74
Eye-Fi	Aan	—	✓	—	Blz. 74
Certificering	—	—	—	—	Blz. 74

f Setup-menu

Functie	Standaard	*1	*2	*3	
Kaart-inst.	—	—	—	—	Blz. 75
 Instellingen	—	—	—	—	Blz. 75
 *	—	—	—	—	Blz. 76
	±0	—	✓	—	Blz. 76
Opn.Beeld	0,5 sec	✓	✓	—	Blz. 76
Wi-Fi-instellingen					
Wi-Fi-verb.instellingen	Privé	—	✓	—	Blz. 76
Privé-wachtwoord	—	—	—	—	
Deelorder resetten	—	—	—	—	
Wi-Fi-instellingen resetten	—	—	—	—	

* De instellingen verschillen afhankelijk van het land waar de camera is gekocht.

VEILIGHEIDSMATREGELEN



LET OP
**GEVAAR VOOR ELEKTRISCHE SCHOK
NIET OPENEN**



LET OP: OM HET GEVAAR VOOR EEN ELEKTRISCHE SCHOK TE VOORKOMEN, MAG DE BEHUIZING (OF ACHTERKANT) NIET VERWIJDERD WORDEN.
IN DE CAMERA BEVINDEN ZICH GEEN ONDERDELEN WAARAAN U ONDERHOUD KUNT VERRICHTEN.
LAAT DAT OVER AAN ERKENDE SERVICETECHNICI VAN OLYMPUS.



Een driehoek met daarin een uitroepteken vestigt uw aandacht op belangrijke aanwijzingen in de bij deze camera geleverde documentatie ten aanzien van de bediening en het onderhoud ervan.



WAARSCHUWING

Gebruikt u deze camera zonder acht te slaan op de onder dit symbool verstrekte informatie, dan kan dat ernstige letsels of de dood tot gevolg hebben.



LET OP

Gebruikt u deze camera zonder acht te slaan op de onder dit symbool verstrekte informatie, dan kan dat letsel tot gevolg hebben.



OPMERKING

Gebruikt u deze camera zonder acht te slaan op de onder dit symbool verstrekte informatie, dan kan dat schade aan de apparatuur tot gevolg hebben.

WAARSCHUWING!
**DEMONTEER HET PRODUCT NOOIT OM RISICO OP BRAND OF
ELEKTRISCHE SCHOK TE VERMIJDEN.**

Algemene voorzorgsmaatregelen

- Lees alle gebruiksaanwijzingen** – Lees, voordat u het apparaat gaat gebruiken, alle gebruiksaanwijzingen. Bewaar alle gebruiksaanwijzingen en documentatie om deze later nog eens te kunnen raadplegen.
- Water en vocht** – Voor de voorzorgsmaatregelen bij het gebruik van weerbestendig uitgevoerde producten raadpleegt u de desbetreffende paragrafen over de weerbestendigheid.
- Elektrische voedingsbron** – Sluit de camera uitsluitend aan op de in de technische gegevens beschreven elektrische voedingsbron.
- Vreemde voorwerpen** – Steek om persoonlijke letsel te voorkomen, nooit een metaal voorwerp in de camera.
- Reinigen** – Trek voordat u het apparaat gaat reinigen altijd eerst de stekker uit het stopcontact. Gebruik uitsluitend een vochtige doek om het apparaat te reinigen. Gebruik nooit vloeibare of aerosole reinigingsmiddelen, of welk soort organisch oplosmiddel dan ook, om het apparaat te reinigen.
- Hitte** – Gebruik of berg de camera nooit op in de buurt van een warmtebron zoals een radiator, verwarmingsrooster, kachel of enig ander apparaat of toestel dat warmte ontwikkelt, met inbegrip van stereo-versterkers.
- Onweer** – Als er een onweer losbarst terwijl u een USB-lichtnetadapter gebruikt, dient u de USB-lichtnetadapter onmiddellijk uit het stopcontact te halen.
- Accessoires** – Gebruik voor uw veiligheid en om beschadigingen aan dit product te voorkomen, uitsluitend de door Olympus aanbevolen accessoires.
- Plaats van opstelling** – Bevestig het product op een statief, standaard of beugel om beschadigingen te voorkomen.

WAARSCHUWING

- Gebruik de camera niet in de buurt van brandbare of explosieve gassen.
- Gebruik de flits en LED (inclusief de AF-hulpverlichting) nooit bij personen (zuigelingen, kleine kinderen, enz.) die zich dichtbij bevinden.
 - U moet zich minimaal op 1 m afstand van de gezichten van de te fotograferen personen bevinden. Het te dicht bij de ogen van de te fotograferen personen flitsen kan tijdelijk gezichtsverlies veroorzaken.
- Kijk met de camera niet recht in de zon of in het licht van sterke lichtbronnen.
- Houd de camera uit de buurt van kleine kinderen en zuigelingen.
 - Gebruik en berg de camera altijd op buiten het bereik van kleine kinderen en zuigelingen omdat anders de volgende gevaarlijke situaties kunnen ontstaan die ernstig letsel kunnen veroorzaken:
 - Verward raken in de riem van de camera, wat verstikking tot gevolg kan hebben.
 - Per ongeluk inslikken van de batterijen, kaartjes of andere kleine onderdelen.
 - Per ongeluk ontsteken van de flits terwyl ze in de flits kijken of vlak voor de ogen van andere kinderen.
 - Per ongeluk een letsel oplopen door bewegende delen van de camera.
- Als u vaststelt dat de USB-lichtnetadapter zeer heet is of als u een ongewone geur, geluid of rook vaststelt, haalt u de stekker onmiddellijk uit het stopcontact en stopt u onmiddellijk met het gebruik van de camera. Neem vervolgens contact op met een geautoriseerde verdeler of servicedienst.
- Bespeurt u in de buurt van de camera ongewone geuren, vreemde geluiden of rook, gebruik de camera dan onmiddellijk niet meer.
 - Haal de batterijen nooit met blote handen uit de camera omdat u zich dan kunt branden.
- Laat de camera nooit achter op plaatsen waar deze aan extreem hoge temperaturen kan worden blootgesteld.
 - Doet u dat toch, dan kan daardoor de kwaliteit van bepaalde onderdelen achteruit gaan en in sommige gevallen zelfs brand worden veroorzaakt. Gebruik het laadapparaat of de USB-lichtnetadapter niet als deze afgedekt is (bijv. met een deken). Hierdoor kan oververhitting en uiteindelijk zelfs brand ontstaan.
- Behandel de camera met zorg om te voorkomen dat u verbrandingen oploopt.
 - Omdat de camera metalen onderdelen bevat, kan oververhitting ontstaan en kunt u zich branden. Let daarom op het volgende:
 - Gebruikt u de camera lang achtereen, dan kan hij heet worden. Hanteert u de camera in deze toestand, dan kan dat een verbranding veroorzaken.
 - Op plaatsen waar extreem lage temperaturen kunnen optreden, kan de temperatuur van het camerahuis lager worden dan de omgevingstemperatuur. Draag waar mogelijk handschoenen als u de camera bij lage temperaturen hanteert.
- Om de uiterst precieze technologie in dit product te beschermen, mag u de camera nooit achterlaten op de volgende plaatsen, ongeacht of u de camera op die plaatsen gebruikt of opslaat
 - Plaatsen waar de temperatuur en/of vochtigheid hoog zijn of onderworpen zijn aan extreme schommelingen. In direct zonlicht, op het strand, in een afgesloten wagen of nabij andere warmtebronnen (kachel, radiator, enz.) of een luchtbevochtiger.
 - In omgevingen met veel zand of stof.
 - In de buurt van brandbare of explosieve voorwerpen.
 - Op natte plaatsen, zoals een badkamer of in de regen. Wanneer producten met weerbestendig ontwerp worden gebruikt, dient u ook de bijbehorende handleidingen te raadplegen.
 - Op plaatsen die blootstaan aan sterke trillingen.
- De camera gebruikt een door Olympus voorgeschreven lithium-ionbatterij.
Laad de batterij op met de voorgeschreven USB-lichtnetadapter of het voorgeschreven laadapparaat. Gebruik geen andere USB-lichtnetadapters of laadapparaten.
- Gooi batterijen nooit in het vuur en verwarm ze niet in een magnetron, op een hete plaat of in de drukvaten, enz.
- Laat de camera nooit achter op of nabij elektromagnetische toestellen.
Dit zou oververhitting, brand of een explosie kunnen veroorzaken.
- Verbind de contacten niet met metalen voorwerpen.
 - Tref voorzorgsmaatregelen bij het vervoeren of opbergen van batterijen om te voorkomen dat ze in aanraking komen met metalen objecten, zoals sieraden, pennen, paperclips, sleutels, enz.
Kortsluiting kan oververhitting, explosies of brand veroorzaken, waarbij u gewond zou kunnen raken.
- Volg altijd alle aanwijzingen met betrekking tot het gebruik van batterijen zorgvuldig op, om te voorkomen dat de batterijen gaan lekken of de contacten ervan beschadigd raken. Probeer nooit batterijen te demonteren, te veranderen, te solderen, enz.
- Is batterijvloeistof in uw ogen terecht gekomen, spoel uw ogen dan onmiddellijk overvloedig met schoon, stromend water en raadpleeg onmiddellijk een arts.

- **Als u de batterij niet uit de camera kunt halen, dient u contact op te nemen met een geautoriseerde verdeler of servicedienst.**

Probeer niet de batterij met kracht te verwijderen.

Schade aan de buitenkant van de batterij (krassen, etc.) kan leiden tot hitteproductie of een explosie.

- **Berg batterijen altijd op buiten het bereik van kleine kinderen en huisdieren. Als ze per ongeluk een batterij doorslikken, raadpleeg dan onmiddellijk een arts.**
- Gebruik om te voorkomen dat batterijen gaan lekken, oververhit raken, brand veroorzaken of exploderen, uitsluitend het voor dit product aanbevolen type batterijen.
- Indien de oplaadbare batterijen niet binnen de vastgestelde tijd opgeladen zijn, laad de batterijen dan niet verder op en gebruik ze niet meer.
- Gebruik geen batterijen met krassen of schade aan de behuizing, en kras de batterij niet.
- Stel batterijen nooit bloot aan zware schokken of ononderbroken trillingen door ze te laten vallen of erop te slaan. Dit kan oververhitting, brand of explosies veroorzaken.
- Is een batterij gaan lekken, geeft ze een ongewone geur af, is ze verkleurd of vervormd, of gedraagt de batterij zich op een andere manier afwijkend, stop dan onmiddellijk met het gebruik van de camera en blijf op een veilige afstand van vuur.
- Als er batterijvloeistof op uw kleding terecht is gekomen, trek het kledingstuk dan uit en spoel het onmiddellijk met schoon, stromend, koud water. Raadpleeg onmiddellijk een arts wanneer de vloeistof met uw huid in aanraking is gekomen.
- De lithium-ionbatterij van Olympus is uitsluitend bedoeld voor de digitale camera van Olympus. Gebruik de batterij niet voor andere toestellen.
- **Laat kinderen of huisdieren geen batterijen hanteren of vervoeren (voorkom gevaarlijk gedrag zoals likken, in de mond stoppen of kauwen).**

Gebruik uitsluitend een toepassingsgerichte oplaadbare batterij, batterijlader en USB-lichtnetadapter

We adviseren u om uitsluitend de originele toepassingsgerichte oplaadbare batterijen, batterijlader en USB-lichtnetadapter van Olympus bij deze camera te gebruiken. Het gebruik van niet-originele oplaadbare batterijen, batterijlader en/of USB-lichtnetadapter kan brand of persoonlijk letsel veroorzaken als gevolg van lekken, verhitting, ontbranding of beschadiging van de batterij. Olympus stelt zich niet aansprakelijk voor ongelukken of beschadigingen die voortkomen uit het gebruik van batterijen, batterijlader en/of USB-lichtnetadapter die geen origineel Olympus-accessoire zijn.

LET OP

- De meegeleverde USB-lichtnetadapter F-5AC mag enkel met deze camera worden gebruikt. Andere camera's kunnen niet worden geladen met deze USB-lichtnetadapter.
- Sluit de meegeleverde USB-lichtnetadapter F-5AC niet aan op andere toestellen dan deze camera.
- **Bewaar batterijen nooit op een plaats waar ze zullen blootstaan aan felle zon of aan hoge temperaturen, zoals in een warme wagen, nabij een warmtebron enz.**
- Houd batterijen altijd droog.
- Tijdens langdurig gebruik kunnen de batterijen heet worden. Verwijder de batterij nooit onmiddellijk na gebruik van de camera om kleine brandwonden te voorkomen.
- Deze camera gebruikt één lithium-ionbatterij van Olympus. Gebruik de voorgeschreven originele batterij. Er bestaat ontploffingsgevaar als de batterij wordt vervangen door een verkeerd type batterij.
- Zorg ervoor dat de batterijen gerecycled worden om de natuurlijke hulpbronnen te ontzien. Zorg er bij de afvoer van lege batterijen voor, dat de polen zijn afgedekt en neem altijd de plaatselijke voorschriften en regelgeving in acht.
- **Dek de flitser, op het moment dat die ontsteekt, niet af met uw hand.**

OPMERKING

- Gebruik en berg de camera niet op in stoffige of vochtige ruimten.
- Gebruik uitsluitend SD/SDHC/SDXC-geheugenkaartjes of Eye-Fi-kaartjes. Gebruik nooit andere soorten kaartjes. Als u per vergissing een ander soort kaartje in de camera plaatst, dient u contact op te nemen met een geautoriseerde verdeler of servicedienst. Probeer het kaartje niet met geweld te verwijderen.
- Maak regelmatig back-ups van belangrijke gegevens naar een computer of een ander opslagapparaat, zodat u deze gegevens niet per ongeluk kunt verliezen.

- OLYMPUS is niet aansprakelijk voor gegevensverlies in relatie met dit apparaat.
- Let op de camerariem terwijl u de camera met u meedraagt. De riem kan achter een vreemd voorwerp blijven haken en zo ernstige schade veroorzaken.
- Laat de camera nooit vallen en stel hem nooit bloot aan zware schokken of trillingen.
- Wanneer u de camera bevestigt op of verwijderd van een statief, draait u aan de statiefschroef, niet aan de camera.
- Verwijder voor u de camera transporteert het statief en alle andere niet-OLYMPUS-accessoires.
- Laat de elektrische contacten van de camera ongemoeid.
- Richt de camera niet te lang op de zon. Daardoor kan de lens of het sluitergordijn beschadigd raken, kunnen kleurvervalsing of nevenbeelden op het beeldopnameelement optreden en kan zelfs brand ontstaan.
- Druk of trek niet met grote kracht aan de lens.
- Haal de batterijen uit de camera als u denkt de camera lange tijd niet te zullen gebruiken. Kies een koele, droge opbergplaats om condensatie of schimmelvorming in de camera te voorkomen. Is de camera lange tijd opgeborgen geweest, schakel de camera dan in en controleer of deze nog goed werkt door de ontspanknop in te drukken.
- De camera kan een storing vertonen als hij wordt gebruikt op een plaats die blootstaat aan een magnetisch/elektromagnetisch veld, radiogolven of hoogspanning, bijvoorbeeld nabij een televisietoestel, magnetron, videogame, luidsprekers, grote monitor, tv/radiomast of zendmasten. In dergelijke gevallen schakelt u de camera uit en weer aan voor u hem gebruikt.
- Houd altijd rekening met de beperkingen voor de gebruiksomgeving, die beschreven zijn in de handleiding van de camera.
- Plaats de batterijen voorzichtig, zoals beschreven in de gebruiksaanwijzing, in de camera.
- Controleer de batterij voor het opladen altijd op lekkage, verkleuringen, vervormingen of andere afwijkingen.
- Denkt u de camera langere tijd achtereen niet te gebruiken, haal de batterij er dan uit.
- Leg de batterij op een koele plaats als u deze gedurende een lange periode opbergt.
- De door de camera verbruikte hoeveelheid energie is sterk afhankelijk van de gebruikte functies.
- Bij omstandigheden zoals die hieronder beschreven zijn, wordt continue energie verbruikt en raakt de batterij snel leeg.
 - Door veelvuldig te zoomen.
 - Door in de stand Fotograferen herhaaldelijk automatisch scherp te stellen door de ontspanknop half in te drukken.
 - Door gedurende lange tijd een foto weer te geven op de monitor.
 - Als de camera aangesloten is op een printer.
 - GPS wordt gebruikt.
- Als een lege batterij gebruikt wordt, bestaat het gevaar dat de camera uitgeschakeld wordt zonder dat een waarschuwing voor de ladingstoestand gegeven wordt.
- Er kan een storing in het contact optreden als de polen van de batterij nat of vetzig zijn. Droog de batterij voor gebruik goed met een droge doek.
- Laad de batterij altijd op als deze voor het eerst wordt gebruikt of als deze langere tijd niet gebruikt is.
- Probeer de camera en de reservebatterij zo warm mogelijk te houden, indien de camera wordt gebruikt met batterijvoeding bij een lage temperatuur. Het is mogelijk dat een batterij die is leeggeraakt bij lage temperaturen, weer herstelt als deze de kamertemperatuur aanneemt.
- Schaf voldoende reservebatterijen aan, voordat u een lange reis maakt, met name als u naar het buitenland gaat. Het is mogelijk dat het aanbevolen type batterij in het buitenland niet verkrijgbaar is.
- Voor een USB-lichtnetadapter met stekker:
Verbind de USB-lichtnetadapter F-5AC op de juiste wijze door deze verticaal in het stopcontact te steken.

De draadloze LAN-functie gebruiken

- **Schakel de camera uit in ziekenhuizen en op andere locaties waar medische apparatuur aanwezig is.**

De radiogolven van de camera kunnen medische apparatuur negatief beïnvloeden, waardoor deze apparatuur mogelijk niet goed meer werkt en ongelukken kunnen worden veroorzaakt.

- **Schakel de camera uit wanneer u zich in een vliegtuig bevindt.**

Het gebruik van draadloze apparaten in vliegtuigen kan de veilige werking van het vliegtuig belemmeren.

Voorzorgsmaatregelen bij gebruik van de draadloze LAN-functie

Als u de draadloze LAN-functie gebruikt in een land buiten de regio waar u de camera hebt gekocht, bestaat het risico dat de camera niet voldoet aan de regelgeving inzake draadloze communicatie van dat land. Olympus kan niet verantwoordelijk worden geacht voor het niet voldoen aan deze regelgeving.

GPS-functie, elektronisch kompas

- Op een locatie die niet open is naar de lucht (binnenshuis, ondergronds, onder water, in een bos, bij hoge gebouwen) of op een locatie met krachtige magnetische of elektrische velden, (bij hoogspanningslijnen, magneten of elektrische artikelen, 1,5 GHz mobiele telefoons), lukt het mogelijk niet om de metingen te bepalen of om fouten te genereren.
- De hoogte die wordt weergegeven op het scherm met meetgegevens of het weergavescherm voor foto's enzovoort wordt weergegeven/geregistreerd aan de hand van informatie van drukgevoelige sensoren die in de camerabody zijn ingebouwd. Houd daar rekening mee, omdat de hoogte niet is gebaseerd op GPS-positiemetingen.
- Fouten in het elektronisch kompas kunnen worden veroorzaakt door de effecten van krachtige magnetische of elektrische velden (zoals televisies, magnetrons, grote motoren, radiozenders en hoogspanningsleidingen). Om de functie elektronisch kompas te herstellen, moet u de camera stevig vasthouden en in een 8-vorm bewegen terwijl u uw pols draait.
- Omdat het geen eis is dat GPS en het elektronisch kompas nauwkeurig zijn, is er geen garantie dat de gemeten waarden (lengtegraad, breedtegraad, kompasrichting enzovoort) nauwkeurig zijn.

Monitor

- Oefen geen overmatige kracht uit op de monitor. Hierdoor kan het beeld vaag worden, waardoor een storing in de weergave of beschadigingen aan de monitor veroorzaakt kunnen worden.
- Langs de onder- en bovenrand van het monitorbeeld kan een heldere band verschijnen, maar dat wijst niet op een defect.
- Kijkt u met de camera schuin naar een object, dan kunnen de contouren van het beeld er op de monitor gerafeld uitzien, maar dat wijst niet op een defect. Dit is niet een defect, met de camera in de stand Weergeven is dit verschijnsel minder opvallend.
- Op plaatsen waar lage temperaturen kunnen optreden kan het enkele momenten duren voordat de monitor oplicht of kunnen tijdelijke kleurverschuivingen optreden. Gebruikt u de camera op extreem koude plaatsen, dan is het goed om de camera tussen de opnamen op een warme plaats op te bergen. Een monitor die slecht presteert als gevolg van lage temperaturen herstelt zich weer zodra de temperatuur weer normale waarden aanneemt.
- De monitor van dit product is gebouwd met een zeer hoge nauwkeurigheid, maar er kan een vaste of dode pixel in de monitor voorkomen. Deze pixels hebben geen invloed op het beeld dat u opslaat. Als gevolg van de karakteristieke eigenschappen kan de ongelijkmatigheid in kleur of helderheid ook afhankelijk zijn van de hoek, maar dit is te wijten aan de structuur van de monitor. Dit is echter normaal en betekent geen storing.

Wettelijke en andere bepalingen

- Olympus geeft geen enkele garantie of waarborg ten aanzien van mogelijke kosten of van winstverwachtingen door rechtmatig gebruik van dit apparaat, of van aanspraken van derden, die voortvloeien uit ondeskundig gebruik van dit apparaat.
- Olympus geeft geen enkele garantie of waarborg ten aanzien van mogelijke kosten of van winstverwachtingen door rechtmatig gebruik van dit apparaat die voortvloeien uit het verloren gaan van beeldgegevens.

Beperkte aansprakelijkheid

- Olympus geeft geen enkele garantie of waarborg, noch uitdrukkelijk noch stilzwijgend aanvaard, ten aanzien van of met betrekking tot de inhoud van dit geschreven materiaal of van de software en kan in geen enkel opzicht aansprakelijk worden gesteld voor enige stilzwijgende waarborg met betrekking tot de verkoopbaarheid of de geschiktheid voor enige specifiek doel of voor enige directe, indirecte, zwaarwegende, toekomstige of andere schade (met inbegrip van en niet beperkt tot schade door derving van inkomsten of verlies van zakelijke winsten, onderbreking van zakelijke activiteiten en verlies van zakelijke informatie) die voortvloeien uit het gebruik van of niet kunnen gebruiken van het geschreven materiaal of van de software of van de apparatuur. Sommige landen accepteren een dergelijke uitsluiting of beperking op de aansprakelijkheid voor directe of indirecte schade of van de stilzwijgende waarborg niet, zodat de hierboven opgesomde beperkingen mogelijk op uw situatie niet van toepassing zijn.
- Olympus behoudt zich alle rechten van deze handleiding voor.

Waarschuwing

Ongeautoriseerd fotograferen of gebruik van materiaal waarop het auteursrecht van toepassing is kan schending van het auteursrecht betekenen. Olympus aanvaardt geen enkele aansprakelijkheid voor ongeautoriseerd fotograferen, voor het gebruik van de apparatuur of voor handelingen die in strijd zijn met de rechten van belanghebbenden.

Betreffende het copyright

Alle rechten voorbehouden. Niets van dit geschreven materiaal of van deze software mag zonder vooraf verkregen schriftelijke toestemming van Olympus op geen enkele wijze of langs welke elektronische of mechanische weg dan ook, met inbegrip van fotokopiëren, het langs elektronische weg vastleggen en het gebruik van informatieopslag en informatiezoeksysteem, worden gebruikt of gereproduceerd. Olympus aanvaardt geen enkele aansprakelijkheid voor de in deze handleiding of in de software besloten informatie, of voor schade die kan voortvloeien uit het gebruik van de in deze handleiding of in de software besloten informatie. Olympus behoudt zich het recht voor de uitvoering en de inhoud van deze handleiding te wijzigen zonder voorafgaande kennisgeving of enige verplichting.

FCC-voorschriften

Dit apparaat werd getest en voldoet aan de eisen voor digitale apparatuur van klasse B conform Deel 15 van de FCC-richtlijnen. Deze beperkingen zijn opgesteld om redelijke bescherming te bieden tegen schadelijke interferentie bij een residentiële installatie. Dit apparaat produceert, gebruikt en straalt mogelijk radiofrequentie-energie uit. Indien het apparaat niet wordt geïnstalleerd en gebruikt volgens de instructies, kan dit storende effecten veroorzaken voor radiocommunicatie. Er wordt echter geen enkele garantie gegeven dat er bij een bepaalde installatie geen storingen optreden. Als dit apparaat radio- en televisieontvangst hinderlijk stoort, wat kan worden bepaald door het apparaat uit en weer in te schakelen, wordt de gebruiker geadviseerd te trachten de storing op te heffen door een of meer van de volgende maatregelen te treffen:

- Richt de ontvangstantenne anders of verplaats deze.
- Vergroot de afstand tussen apparaat en ontvanger.
- Sluit het apparaat aan op een stopcontact van een andere groep dan die waarop de ontvanger is aangesloten.
- Raadpleeg voor hulp de dealer of een ervaren radio/televisie-technicus.
- Voor het aansluiten van de camera op een USB-compatibele computer mag uitsluitend de door OLYMPUS bij de camera geleverde USB-kabel worden gebruikt.

FCC/IC-voorschriften

Wijzigingen of aanpassingen waarvoor de partij verantwoordelijk voor naleving niet uitdrukkelijk toestemming heeft verleend, kunnen het recht van de gebruiker om dit apparaat te bedienen ongeldig maken.

Deze zender mag niet samen met een andere antenne of zender worden geïnstalleerd of bediend.

Dit apparaat voldoet aan de limieten voor blootstelling aan straling van FCC voor een niet-beheerste omgeving is en voldoet aan de richtlijnen van FCC inzake blootstelling aan radiofrequentie (RF). Dit apparaat bevat zeer lage niveaus van RF-energie, waarvan wordt aangenomen dat ze voldoen zonder dat de specifieke absorptieratio (SAR) moet worden getest.

Het beschikbare wetenschappelijke bewijs toont aan dat er geen gezondheidsproblemen zijn verbonden aan het gebruik van draadloze apparaten met een laag vermogen. Er is echter geen bewijs dat deze draadloze apparaten 100% veilig zijn. Draadloze apparaten met een laag vermogen zenden tijdens gebruik lage niveaus van radiofrequentie-energie (RF) in het microgolfbereik uit. Terwijl blootstelling aan hoge niveaus van RF gezondheidsproblemen kan veroorzaken (doordat lichaamsweefsel opwarmt), zal bij blootstelling aan een laag niveau van RF, waarbij geen opwarming van lichaamsweefsel optreedt, geen schade aan de gezondheid ontstaan. Uit tal van onderzoeken naar blootstelling aan een laag RF-niveau zijn geen biologische effecten naar voren gekomen. Wel is uit sommige onderzoeken gebleken dat er zich enkele biologische effecten kunnen voordoen, maar deze bevindingen zijn niet bevestigd door nader onderzoek. IM005 is getest en voldoet aan de IC-beperkingen die gelden voor blootstelling aan straling in een niet-beheerste omgeving en voldoet aan RSS-102 van de IC-richtlijnen die gelden voor blootstelling aan radiofrequentie (RF).

Voor klanten in Noord-, Midden- en Zuid-Amerika en de Caraïben

Conformiteitsverklaring

Modelnummer:	IM005
Handelsnaam:	OLYMPUS
Verantwoordelijke partij:	OLYMPUS AMERICA INC.
Adres:	3500 Corporate Parkway, P.O. Box 610, Center Valley, PA 18034-0610, USA
Telefoonnummer:	484-896-5000

Getest op naleving van FCC-normen

VOOR THUIS- OF KANTOORGEBRUIK

Dit apparaat is conform Deel 15 van de FCC-richtlijnen en de door Industry Canada vrijgestelde RSS-norm(en). Bediening is afhankelijk van de volgende twee voorwaarden:

- (1) Dit apparaat mag geen hinderlijke storingen veroorzaken.
- (2) Dit apparaat moet elke ontvangen storing accepteren, inclusief storing die onbedoelde bediening kan veroorzaken.

Dit digitale apparaat van klasse B voldoet aan Canadian ICES-003. CAN ICES-3(B)/NMB-3(B)

OLYMPUS AMERICAS BEPERKTE GARANTIE - OLYMPUS AMERICA INC. PRODUCTEN

Olympus garandeert dat de bijgeleverde Olympus®-beeldapparatuur en Olympus®-accessoires (individueel een "product" genoemd en samen de "producten") vrij zijn van defecten bij normaal gebruik voor een periode van een (1) jaar vanaf de datum van aankoop.

Als een product defect zou raken binnen de garantieperiode van één jaar, dient de klant het defecte product in te leveren bij een geautoriseerde servicedienst van Olympus in overeenstemming met de hieronder beschreven procedure (zie "WAT U MOET DOEN WANNEER SERVICE BENODIGD IS").

Olympus zal naar eigen goeddunken het defecte product herstellen, vervangen of aanpassen op kosten van Olympus, gesteld dat het onderzoek gevoerd door Olympus uitwijst dat (a) het defect zich heeft voorgedaan bij een normaal en correct gebruik en (b) het product nog wordt gedekt door de beperkte garantie.

Herstelling, vervanging of aanpassing van defecte producten is de enige verplichting van Olympus en de enige oplossing voor de klant binnen deze garantie.

Door reparatie of vervanging van een product wordt de hier genoemde garantieperiode niet verlengd, behalve wanneer dit wettelijk verplicht is. Behalve wanneer dit wettelijk is verboden, is de klant aansprakelijk en betaalt voor de verzending van de producten naar het aangewezen reparatiecentrum van Olympus.

Olympus kan niet verplicht worden om preventief onderhoud, noch installatie, deinstallatie of gewoon onderhoud uit te voeren.

Olympus behoudt zich het recht voor om (i) herstelde en/of geschikte gebruikte onderdelen (die voldoen aan de kwaliteitseisen van Olympus) te gebruiken voor reparaties binnen de garantie of enige andere reparaties en (ii) eventuele interne of externe veranderingen door te voeren aan het ontwerp en/of de functies van de producten zonder hiervoor aansprakelijk te kunnen worden gesteld.

ZAKEN DIE NIET DOOR DEZE BEPERKTE GARANTIE WORDEN GEDEKT

Volgende zaken worden niet door deze beperkte garantie of op enige andere manier door Olympus gedekt, expliciet, impliciet of statutair:

- (a) producten en accessoires die niet door Olympus werden geproduceerd en/of niet de "OLYMPUS"-merknaam dragen (de garantiedekking voor apparaten en accessoires van andere fabrikanten, die door Olympus kunnen worden verdeeld, valt onder de verantwoordelijkheid van de fabrikanten van deze producten en accessoires in overeenstemming met de voorwaarden en duur van de garanties van deze fabrikanten);
- (b) producten die uit elkaar werden gehaald, werden hersteld, werden gewijzigd of aangepast door andere personen dan geautoriseerd servicepersoneel van Olympus, tenzij deze herstellingen door anderen werden uitgevoerd na schriftelijke toestemming van Olympus;
- (c) defecten of schade aan de producten ten gevolge van slijtage, verkeerd gebruik, misbruik, nalatigheid, zand, vloeistoffen, schokken, verkeerde bewaring, niet uitvoeren van gepland onderhoud, batterijlekkens, gebruik van accessoires of verbruiksgoederen van andere producenten dan "OLYMPUS", of gebruik van de producten in combinatie met apparaten die niet compatibel zijn;

- (d) softwareprogramma's;
- (e) verbruiksgoederen (met inbegrip van maar niet beperkt tot lampen, inkt, papier, films, afdrucken, negatieven, kabels en batterijen); en/of
- (f) producten die geen geldig geplaatst en geregistreerd Olympus-serienummer hebben, tenzij het om een model gaat waarop Olympus geen serienummers plaatst en registreert.
- (g) Producten die zijn verzonden, bezorgd, gekocht van of verkocht door handelaars welke gevestigd zijn buien Noord Amerika, Midden Amerika, Zuid Amerika en de Caraïben, en/of
- (h) Producten die niet zijn bedoeld of toegestaan om te worden verkocht in Noord-Amerika, Zuid-Amerika, Midden-Amerika of de Caraïben (bijv. artikelen uit het grijze circuit).

GARANTIE-DISCLAIMER, BEPERKING VAN SCHADEVERGOEDING, BEVESTIGING VAN DE VOLLEDIGE GARANTIEOVEREENKOMST, BEDOELDE BEGUNSTIGDE

BEHALVE WAT BETREFT DE HIERBOVEN BESCHREVEN BEPERKTE GARANTIE, VERWERPT OLYMPUS ALLE GARANTIES, VOORWAARDEN EN WAARBORGEN BETREFFENDE DE PRODUCTEN, ZEI HET DIRECT OF INDIRECT, EXPLICIET OF IMPLICIET, OF VOORTVLOEIEND UIT OM HET EVEN WELK STATUUT, VOORSCHRIFT, COMMERCIEEL GEBRUIK OF ANDERS, MET INBEGRIJ VAN MAAR NIET BEPERKT TOT OM HET EVEN WELKE GARANTIE OF WAARBORG INZAKE DE GESCHIKTHEID, DE DUURZAAMHEID, HET ONTWERP, DE WERKING OF STAAT VAN DE PRODUCTEN (OF EEN ONDERDEEL ERVAN) OF DE VERKOOPBAARHEID VAN DE PRODUCTEN OF HUN GESCHIKTHEID VOOR EEN SPECIFIEK DOEL, OF INZAKE DE INBREUK OP OM HET EVEN WELK PATENT EN OM HET EVEN WELKE AUTEURSRECHTEN OF ANDERE EIGENDOMSRECHTEN HIERVOOR GEBRUIKT OF HIERIN VERVAT.

ALS BEPAALDE IMPLICIETE GARANTIES GELDEN TEN GEVOLGE VAN EEN BEPAALDE WETGEVING, WORDEN DEZE QUA DUUR BEPERKT TOT DE DUUR VAN DE BEPERKTE GARANTIE.

HET IS MOGELIJK DAT SOMMIGE STATEN EEN VERWERPING VAN AANSPRAKELIJKHEID OF EEN BEPERKING VAN DE GARANTIES EN/OF EEN BEPERKING INZAKE AANSPRAKELIJKHEID NIET ERKENNEN. IN VOORKOMEND GEVAL ZIJN DE BOVENSTAANDE VERWERPINGEN VAN AANSPRAKELIJKHEID EN UITSLUITINGEN MOGELIJK NIET VAN TOEPASSING.

HET IS BOVENDIEN MOGELIJK DAT DE GEBRUIKER BEROEP KAN DOEN OP ANDERE EN/OF BIJKOMENDE RECHTEN EN MIDDELEN DIE VARIËREN VAN STAAT TOT STAAT.

DE KLANT ERKENT EN GAAT ERMEE AKKOORD DAT OLYMPUS NIET AANSPRAKELIJK KAN WORDEN GESTELD VOOR EVENTUELE SCHADE DIE DE GEBRUIKER OPLOOPT TEN GEVOLGE VAN EEN VERTRAAGDE LEVERING, FALEN VAN HET PRODUCT, HET ONTWERP, DE SELECTIE OF DE PRODUCTIE VAN HET PRODUCT, BEELD- OF GEGEVENSVIERLIES OF BESCHADIGING, OF TEN GEVOLGE VAN ENIGE ANDERE OORZAAK, OM HET EVEN OF ER AANSPRAKELIJKHEID WORDT AANGEHAALD TEN GEVOLGE VAN CONTRACTBREUK, ONGELDIGHEID (MET INBEGRIJ VAN NALATIGHEID EN STRIKTE PRODUCTAANSPRAKELIJKHEID) OF ANDERS. OLYMPUS KAN IN GEEN GEVAL AANSPRAKELIJK WORDEN GESTELD VOOR ENIGE INDIRECTE, TOEVALLIGE, GEVOLG- OF SPECIALE SCHADE (MET INBEGRIJ VAN MAAR NIET BEPERKT TOT WINSTDERIVING OF VERLIES VAN GEBRUIK), LOSSTAAND VAN HET FEIT OF OLYMPUS AL DAN NIET OP DE HOOGTE IS OF ZOU MOETEN ZIJN VAN DE MOGELIJKHEID TOT DERGELIJK VERLIES OF DERGELIJK SCHADE.

Garanties en waarborgen die door om het even welke persoon werden gegeven, met inbegrip van maar niet beperkt tot dealers, vertegenwoordigers, verkopers of agenten van Olympus, die niet overeenstemmen of in tegenstrijd zijn met de bepalingen van deze beperkte garantie, zijn niet bindend voor Olympus tenzij deze schriftelijk werden opgesteld en goedgekeurd door een gemachtigde vertegenwoordiger van Olympus.

Deze beperkte garantie is de volledige en exclusieve garantieverklaring waartoe Olympus zich verbindt met betrekking tot de producten en zal alle voorafgaande en gelijktijdige mondelinge of schriftelijke overeenkomsten, akkoorden, voorstellen en communicaties inzake dit onderwerp vervangen.

Deze beperkte garantie geldt uitsluitend voor de oorspronkelijke klant en kan niet worden overgedragen of doorverwezen.

WAT U MOET DOEN WANNEER SERVICE BENODIGD IS

De klant moet contact opnemen met het aangewezen klantenondersteuningsteam van Olympus voor uw gebied om de aanbieding van uw product voor reparatie te coördineren. Ga of bel het volgende om contact op te nemen met uw klantondersteuningsteam van Olympus:

Canada:

www.olympuscanada.com/repair / 1-800-622- 6372

Verenigde Staten:

www.olympusamerica.com/repair / 1-800-622- 6372

De gebruiker moet eventuele beeld- of andere opgeslagen gegevens op het product overdragen naar een ander beeld- of gegevensopslagmedium en/of eventuele films verwijderen uit het product vooraleer dit naar Olympus te verzenden voor reparatie.

OLYMPUS IS IN GEEN GEVAL VERANTWOORDELIJK VOOR HET OPSLAAN, BEWAREN OF ONDERHOUDEN VAN EVENTUELE BEELD- OF ANDERE GEGEVENS OPGESLAGEN OP EEN PRODUCT DAT WERD ONTVANGEN VOOR SERVICE OF EEN FILM DIE IS ACHTERGEBLEVEN IN EEN PRODUCT DAT WERD ONTVANGEN VOOR SERVICE, NOCH KAN OLYMPUS AANSPRAKELIJK WORDEN GESTELD VOOR ENIGE SCHADE IN HET GEVAL VAN BEELD- OF GEGEVENSVERLIES TIJDENS HET VERLENEN VAN SERVICE (INCLUSIEF MAAR NIET BEPERKT TOT DIRECTE, INDIRECTE, TOEVALLIGE, GEVOLG- OF SPECIALE SCHADE, WINSTDERIVING OF VERLIES VAN GEBRUIK), LOSSTAAND VAN HET FEIT OF OLYMPUS AL DAN NIET OP DE HOOGTE IS OF ZOU MOETEN ZIJN VAN DE MOGELIJKHEID TOT DERGELIJK VERLIES OF DERGELIJKE SCHADE.

De klant moet het product zorgvuldig verpakken met voldoende opvulmateriaal om schade tijdens het vervoer te vermijden. Nadat het product afdoende is verpakt, stuurt u het naar Olympus of het geautoriseerde reparatiecentrum van Olympus zoals aangegeven door het betreffende klantondersteuningsteam van Olympus.

Wanneer u producten terugzendt voor reparatie, moet het pakket de volgende zaken bevatten:

- 1) De originele bon met de datum en plaats van aankoop. Met de hand geschreven ontvangstbewijzen worden niet geaccepteerd.
- 2) Kopie van deze beperkte garantie **met het productserienummer dat overeenkomt met het serienummer op het product** (tenzij het een model is waarop Olympus geen serienummers plaatst en waar Olympus deze ook niet van bijhoudt);
- 3) Een gedetailleerde beschrijving van het probleem, en
- 4) Voorbeeldafdrukken, negatieven, digitale afdrukken (of bestanden op een schijf) indien beschikbaar en indien deze verband houden met het probleem.

BEWAAR KOPIEËN VAN ALLE DOCUMENTEN. Noch Olympus, noch een geautoriseerd reparatiecentrum van Olympus is verantwoordelijk voor documenten die tijdens het vervoer verloren of vernietigd worden.

Wanneer de service voltooid is, wordt het product gefrankeerd naar u teruggestuurd.

PRIVACY

Elke door u geleverde informatie voor het verwerken van uw garantieaanspraak zal vertrouwelijk blijven en zal uitsluitend worden gebruikt en geopenbaard worden voor het doel van het verwerken en uitvoeren van garantiediensten.

Voor klanten in Mexico

De werking van dit apparaat is afhankelijk van de volgende twee voorwaarden:

- (1) dit apparaat of toestel veroorzaakt mogelijk geen schadelijke interferentie en (2) dit apparaat of toestel moet alle interferentie aanvaarden, ook interferentie die een ongewenste werking kan veroorzaken.

Voor klanten in Europa

Vereenvoudigde verklaring van overeenstemming

OLYMPUS CORPORATION verklaart hierbij dat de radioapparatuur type IM005 conform is aan richtlijn 2014/53/EU. De volledige tekst van de EU-conformiteitsverklaring is beschikbaar op het volgende internetadres:
<http://www.olympus-europa.com/>



Dit symbool [een doorgekruiste rolcontainer WEEE Annex IV] geeft aan dat oude elektrische en elektronische apparatuur apart wordt ingezameld in landen die zijn aangesloten bij de EU.

Gooi uw oude apparatuur niet bij het huisvuil.

Volg de in uw land geldende afvalrichtlijnen wanneer u dit product weggooit.



Dit symbool [een doorgekruiste rolcontainer volgens Richtlijn 2006/66/EG bijlage II] geeft aan dat in de EU-landen afgedankte batterijen apart moeten worden ingezameld.

Gooi oude batterijen niet bij het huisvuil.

Volg de in uw land geldende afvalrichtlijnen wanneer u oude batterijen weggooit.

Waarborgbepalingen

Indien dit product gebreken vertoont, hoewel het op de juiste wijze gebruikt wordt (in overeenstemming met de meegeleverde geschreven gebruiksaanwijzing, tijdens de geldende nationale garantieperiode en als het werd aangeschaft bij een geautoriseerde Olympus-dealer binnen het zakengebied van Olympus Europa SE & Co. KG zoals bepaald op de website: <http://www.olympus-europa.com>, wordt dit product gerepareerd of, naar Olympus' keuze, kosteloos vervangen. Om Olympus in staat te stellen u naar volledige tevredenheid en zo snel mogelijk te voorzien van de gewenste garantiendiensten, dient u de onderstaande informatie en instructies in acht te nemen.

1. Voro aanspraak op deze garantie moet u de aanwijzingen volgen op <http://consumer-service.olympus-europa.com> voor registratie en tracement (deze dienst is niet in alle landen beschikbaar) of het product, de bijbehorende originele factuur of aankoopbewijs en het ingevulde garantiebewijs naar de handelaar brengen waar u het hebt gekocht of naar een ander servicestation van Olympus binnen het zakelijke gebied van OLYMPUS EUROPA SE & Co KG als aangegeven op de website <http://www.olympus-europa.com>, voor het einde van de van toepassing zijnde nationale garantietermijn.
2. Zorg er voor dat uw garantieverklaring volledig is ingevuld door Olympus of een geautoriseerde dealer of onderhoudscentrum. Controleer daarom of uw naam, de naam van de dealer, het serienummer en het jaar, de maand en datum van aankoop volledig zijn ingevuld, of dat de originele factuur of de bon (met vermelding van de naam van de dealer, de datum van aankoop en het producttype) aan uw garantieverklaring is toegevoegd.
3. Omdat deze garantieverklaring niet opnieuw wordt uitgereikt, dient u ze op een veilige plaats te bewaren.
4. Houd er rekening mee dat Olympus geen risico accepteert of kosten betaalt voor het vervoer van het product naar de handelaar of naar het geautoriseerde servicestation van Olympus.
5. Deze garantie dekt niets van het volgende en u zult de reparatiekosten moeten betalen, zelfs voor defecten die zich hebben voorgedaan tijdens de hierboven vermelde garantietermijn.
 - a. Elk gebrek dat optreedt wegens onoordeelkundig gebruik (zoals handelingen die niet worden genoemd in de gebruiksaanwijzing, etc.)
 - b. Elk gebrek dat optreedt wegens een reparatie, wijziging, reiniging, etc. die niet is uitgevoerd door Olympus of een geautoriseerde servicedienst van Olympus.
 - c. Gebreken of beschadigingen die ontstaan bij het transporteren, door vallen, stoten, etc. na aankoop van het product.
 - d. Gebreken of beschadigingen die ontstaan door een brand, aardbeving, overstroming, blikseminslag, andere natuurrampen, milieuvulling en onregelmatige spanningsbronnen.
 - e. Elk gebrek dat optreedt wegens onzorgvuldige of ongeschikte opslag (zoals opbergen op een plaats die is blootgesteld aan hoge temperaturen en relatieve vochtigheid, nabij insectenwerende middelen zoals naftaleen of schadelijke stoffen, etc.), ondeskundig onderhoud, etc.
 - f. Elk gebrek dat optreedt wegens lege batterijen, etc.
 - g. Elk gebrek dat ontstaat doordat zand, modder, water etc. in de behuizing van het product is gekomen.
6. De enige aansprakelijkheid van Olympus onder deze garantie blijft beperkt tot de reparatie of vervanging van het product. Iedere verplichting onder de garantie voor verlies of beschadiging, indirect of voortvloeiend, op enigerlei wijze opgelopen door de klant vanwege een gebrek in het product, en met name alle soorten verlies of schade veroorzaakt in lenzen, fotorolletjes, andere uitrusting of toebehoren dat bij het product hoort of ieder soort verlies dat het resultaat is van een vertraagde reparatie of gegevensverlies, is uitgesloten. Deze bepalingen hebben geen invloed op de wettelijke dwingende regelgeving.

Voor klanten in Azië

Waarborgbepalingen

1. Indien dit product gebreken vertoont, hoewel het op de juiste wijze gebruikt wordt (in overeenstemming met de meegeleverde documentatie Voorzichtig gebruik en gebruiksaanwijzingen), wordt dit gedurende een periode tot één jaar na de datum van aankoop gerepareerd of, naar Olympus' keuze, kosteloos vervangen. Voor aanspraak op deze garantie dient de klant, voor het einde van de garantietermijn van één jaar, het product en dit garantiecertificaat binnen te brengen bij de dealer waar het product aangeschaft is of iedere andere geautoriseerde servicedienst van Olympus die vermeld is in de instructies, en de nodige herstellingen aanvragen.
2. De klant moet het product op eigen risico naar de dealer of een geautoriseerde servicebedrijf brengen en is aansprakelijk voor alle kosten voor het vervoer van het product.
3. Deze garantie geldt niet in onderstaande gevallen. De klant is zelf verantwoordelijk voor de reparatiekosten, zelfs indien deze gebreken optreden tijdens de hierboven vermelde garantietermijn.
 - a. Elk gebrek dat optreedt wegens onoordeelkundig gebruik (zoals handelingen die niet worden genoemd in Voorzichtig gebruik of andere delen van de gebruiksaanwijzing, etc.)
 - b. Elk gebrek dat optreedt wegens een reparatie, wijziging, reiniging, etc. die niet is uitgevoerd door Olympus of een geautoriseerde servicedienst van Olympus.
 - c. Gebreken of beschadigingen die ontstaan bij het transporteren, door vallen, stoten, etc. na aankoop van het product.

- d. Gebreken of beschadigingen die ontstaan door een brand, aardbeving, overstroming, blikseminslag, andere natuurrampen, milieuvervuiling en onregelmatige spanningsbronnen.
 - e. Elk gebrek dat optreedt wegens onzorgvuldige of ongeschikte opslag (zoals opbergen op een plaats die is blootgesteld aan hoge temperaturen en relatieve vochtigheid, nabij insectenwerende middelen zoals naftaleen of schadelijke stoffen, etc.), ondeskundig onderhoud, etc.
 - f. Elk gebrek dat optreedt wegens lege batterijen, etc.
 - g. Elk gebrek dat ontstaat doordat zand, modder, etc. in de behuizing van het product is gekomen.
 - h. Indien de garantieverklaring niet wordt meegeleverd met het product.
 - i. Indien de garantieverklaring op een of andere wijze gewijzigd wordt met betrekking tot het jaar, de maand en de datum van aankoop, de naam van de klant, de naam van de dealer en het serienummer.
 - j. Indien geen bewijs van aankoop bij deze garantieverklaring gevoegd wordt.
- 4 Deze garantie is uitsluitend op het product van toepassing; de garantie is niet van toepassing op ieder ander toebehoren, zoals de behuizing, de camerarium, de lensdop, batterijen en batterijladers.
- 5 Olympus' enige verplichting onder deze garantie is beperkt tot het repareren of vervangen van het product. Iedere verplichting onder de garantie voor verlies of beschadiging, indirect of voortvloeiend, op enigerlei wijze opgelopen door de klant vanwege een gebrek in het product, en met name alle soorten verlies of schade veroorzaakt in lenzen, fotorolletjes, andere uitrusting of toebehoren dat bij het product hoort of ieder soort verlies dat het resultaat is van een vertraagde reparatie of gegevensverlies, is uitgesloten.

Voor klanten in Thailand

Dit telecommunicatieapparaat voldoet aan de technische vereisten van de NTC.

Voor klanten in Singapore



Opmerkingen:

- 1 Merk op dat deze garantie een aanvulling vormt op en geen invloed heeft op de wettelijke rechten van de klant.
- 2 Als u vragen heeft over deze garantie, dient u contact op te nemen met de geautoriseerde servicedienst van Olympus, zoals vermeld in de instructies.

Opmerkingen met betrekking tot het onderhoud onder garantie

- 1 Deze garantie is enkel geldig als het Garantiecertificaat en het aankoopbewijs worden aangeboden aan de servicedienst van Olympus. Zorg ervoor dat uw naam, de naam van de dealer, het serienummer en het jaar, de maand en de dag van aankoop ingevuld zijn.
 - 2 Omdat deze garantieverklaring niet opnieuw wordt uitgereikt, dient u ze op een veilige plaats te bewaren.
 - 3 Alle aanvragen tot herstelling in hetzelfde land waar het product werd gekocht, zijn onderworpen aan de voorwaarden van de garantie die door de Olympus-verdeler in dat land wordt gegeven. Als de lokale Olympus-verdeler geen afzonderlijke garantie geeft of als de klant zich niet in het land bevindt waar het product werd gekocht, gelden de voorwaarden van deze wereldwijde garantie.
 - 4 Waar dit van toepassing is, is deze garantie uitsluitend geldig in het land waar het product is aangeschaft. De geautoriseerde servicedienst van Olympus die in deze garantie vermeld is, zal de garantie aannemen.
- * Raadpleeg de lijst in bijlage voor het geautoriseerde, internationale servicenetwerk van Olympus.

Beperkte aansprakelijkheid

Olympus geeft geen enkele garantie of waarborg, noch uitdrukkelijk noch stilzwijgend aanvaard, ten aanzien van of met betrekking tot de inhoud van dit geschreven materiaal of van de software en kan in geen enkel opzicht aansprakelijk worden gesteld voor enige stilzwijgende waarborg met betrekking tot de verkoopbaarheid of de geschiktheid voor enige specifiek doel of voor enige directe, indirecte, zwaarwegende, toekomstige of andere schade (met inbegrip van en niet beperkt tot schade door derving van inkomsten of verlies van zakelijke winsten, onderbreking van zakelijke activiteiten en verlies van zakelijke informatie) die voortvloeien uit het gebruik van of niet kunnen gebruiken van het geschreven materiaal of van de software. Sommige landen accepteren een dergelijke uitsluiting of beperking op de aansprakelijkheid voor directe of indirecte schade niet, zodat de hierboven opgesomde beperkingen mogelijk op uw situatie niet van toepassing zijn.

Handelsmerken

- Microsoft en Windows zijn gedeponeerde handelsmerken van Microsoft Corporation.
- Mac is een handelsmerk van Apple Inc.
- Het SDXC-logo is een handelsmerk van SD-3C, LLC.



- Eye-Fi is een gedeponeerd handelsmerk van Eye-Fi, Inc.

- Wi-Fi is een gedeponeerd handelsmerk van Wi-Fi Alliance.
- Het Wi-Fi CERTIFIED-logo is een certificeringskeurmerk van de Wi-Fi Alliance.



- Het Apical-logo is een gedeponeerd handelsmerk van Apical Limited.



- Alle andere genoemde bedrijfs- en productnamen zijn gedeponeerde handelsmerken en/of handelsmerken van de betreffende rechthebbenden.

THIS PRODUCT IS LICENSED UNDER THE AVC PATENT PORTFOLIO LICENSE FOR THE PERSONAL AND NONCOMMERCIAL USE OF A CONSUMER TO (i) ENCODE VIDEO IN COMPLIANCE WITH THE AVC STANDARD ("AVC VIDEO") AND/OR (ii) DECODE AVC VIDEO THAT WAS ENCODED BY A CONSUMER ENGAGED IN A PERSONAL AND NON-COMMERCIAL ACTIVITY AND/OR WAS OBTAINED FROM A VIDEO PROVIDER LICENSED TO PROVIDE AVC VIDEO. NO LICENSE IS GRANTED OR SHALL BE IMPLIED FOR ANY OTHER USE. ADDITIONAL INFORMATION MAY BE OBTAINED FROM MPEG LA, L.L.C. SEE [HTTP://WWW.MPEGLA.COM](http://www.mpegla.com)

De software in deze camera kan software van derden bevatten. Software van derden is onderhevig aan de algemene voorwaarden, opgelegd door de eigenaars of licentienemers van de betreffende software, waaronder deze software aan u wordt verstrekt.

Deze voorwaarden en andere softwarebepalingen van derden, indien van toepassing, vindt u terug in het PDF-bestand met de softwareverklaring op

<http://www.olympus.co.jp/en/support/imag/digicamera/download/notice/notice.cfm>

- De in deze handleiding vermelde normen voor opslagsystemen van camerabestanden zijn de door de JEITA (Japan Electronics and Information Technology Industries Association) opgestelde DCF-normen (Design Rule for Camera File System).

Technische gegevens

Camera

Producttype	: Digitale camera (voor het fotograferen en weergeven van beelden)
Opslagsysteem	
Afbeeldingen	: Digitaal opslagsysteem, JPEG (in overeenstemming met Design Rule for Camera File System (DCF))
Compatibel met de normen	: Exif 2.3, Digital Print Order Format (DPOF), PictBridge
Geluid bij afbeeldingen	: Wave-indeling
Film	: MOV H.264 linear PCM (HS120fps of HS240fps voor "time lapse"- films)
Opslagmedium	: SD/SDHC/SDXC (ondersteunt UHS-I)/Eye-Fi card
Totaal aantal pixels	: Ca. 12,71 miljoen
Aantal effectieve pixels	: 12 miljoen
Beeldopneemelement	: 1/2,3" CMOS (filter voor primaire kleuren)
Lens	: Olympus-lens 4,5 tot 18,0 mm, f2.0 tot f4.9 (komt overeen met 25 tot 100 mm van een 35mm-film)
Lichtmeetsysteem	: Digitale ESP-meting, puntmeetsysteem
Sluittijd	: 4 tot 1/2000 sec.
Scherpstelbereik	
Normaal	: 0,1 m tot ∞ (W/T)
Microscoopstand	: 0,01 m tot 0,3 m (f=5,5 tot 18,0 mm)
Monitor	: 3,0" TFT LCD-kleurenmonitor, 460,000 pixels
Connector	: Micro-USB-connector/HDMI-microconnector (type D)
Automatisch kalendersysteem	: 2000 tot 2099
Waterbestendigheid	
Type	: Overeenkomstig IEC 60529 IPX8 (onder OLYMPUS-testomstandigheden), bruikbaar in water van 15 m diep
Betekenis	: De camera kan normaal onder water worden gebruikt bij een specifieke waterdruk.
Stofbestendigheid	: IEC 60529 IP6X (onder OLYMPUS-testomstandigheden)
Wi-Fi-standaard	: IEEE802.11b/g/n

GPS	
Ontvangstfrequentie	: 1575.42 MHz (GPS/Quasi-Zenith Satellites System) 1598.0625 MHz tot 1605.3750 MHz (GLONASS)
Geodetisch systeem	: WGS84
Gebruiksomgeving	
Temperatuur	: -10°C tot 40°C (tijdens bedrijf/ -20°C tot 60°C (tijdens opslag)
Luchtvochtigheid	: 30% - 90% (tijdens bedrijf)/10% - 90% (tijdens opslag)
Voeding	: Eén Olympus lithium-ion-batterij (LI-92B) of USB-lichtnetadapter (F-5AC)
Afmetingen	: 113,0 mm (B) × 66,0 mm (H) × 31,9 mm (D) (zonder uitstekende delen)
Gewicht	: 250 g (inclusief batterij en geheugenkaart)

Lithium-ionbatterij (LI-92B)

Producttype	: Oplaadbare lithium-ionbatterij
Modelnr.	: LI-92B
Nominale uitgangsspanning	: DC 3,6 V
Standaardcapaciteit	: 1350 mAh
Levensduur van de batterij	: Circa 300 volledige ontlad/oplaadcycli (afhankelijk van gebruik)
Gebruiksomgeving	
Temperatuur	: 0°C tot 40°C (tijdens laden)

USB-netspanningsadapter (F-5AC)

Modelnr.	: F-5AC-1/F-5AC-2
Stroomvereisten	: 100 V tot 240 V wisselstroom (50/60 Hz)
Uitgang	: 5 V gelijkspanning, 1500 mA
Gebruiksomgeving	
Temperatuur	: 0°C tot 40°C (tijdens bedrijf/ -20°C tot 60°C (tijdens opslag)

Wijzigingen in technische gegevens en uitvoering voorbehouden zonder voorafgaande kennisgeving.

Ga voor de laatste technische gegevens naar onze website.

HDMI, het HDMI-logo en High-Definition Multimedia Interface zijn handelsmerken of gedeponeerde handelsmerken van HDMI Licensing, LLC.

HDMI™
HIGH-DEFINITION MULTIMEDIA INTERFACE

OLYMPUS

<http://www.olympus.com/>

OLYMPUS EUROPA SE & CO. KG

Vestiging: Consumer Product Division
Wendenstrasse 14 – 18, 20097 Hamburg, Duitsland
Tel.: +49 40 – 23 77 3-0/Fax: +49 40 – 23 07 61

Afleveradres goederen: Modul H, Willi-Bleicher Str. 36, 52353 Düren, Duitsland

Brieven: Postfach 10 49 08, 20034 Hamburg, Duitsland

Europese Technische klantenondersteuning:

Bezoek ook onze homepage <http://www.olympus-europa.com>

of bel ons GRATIS NUMMER*: **00800 – 67 10 83 00**

voor Oostenrijk, België, Tsjechië, Denemarken, Finland, Frankrijk, Duitsland, Luxemburg, Nederland, Noorwegen, Polen, Portugal, Rusland, Spanje, Zweden, Zwitserland, Verenigd Koninkrijk.

* Sommige (mobiele) telefoonservices/-providers geven geen toegang of hebben een extra voorvoegsel voor +800 nummers nodig.

Voor alle Europese landen die niet vermeld werden en als u ons niet kunt bereiken op de hierboven vermelde nummers, a.u.b. gebruik maken van de volgende

BETALENDE NUMMERS: **+49 40 – 237 73 899.**